



60009



20V

M14



2,22kg



800-2400
RPM



Ø 180mm



ADJUSTABLE
SPEED

(ES)	PULIDORA ELÉCTRICA BRUSHLESS	2
(EN)	BRUSHLESS POLISHER	5
(FR)	POLISSEUSE AVEC MOTEUR SANS BALAIS	8
(DE)	POLIERMASCHINE MIT BÜRSTENLOSEM MOTOR	11
(IT)	LUCIDATRICE CON MOTORE BRUSHLESS	14
(PT)	POLIDOR COM MOTOR SEM ESCOVAS	17
(RO)	MAȘINĂ DE POLISAT ȘI LUSTRUIT CU MOTOR FĂRĂ PERII	20
(NL)	POLIJSTMACHINE MET BORSTELLOZE MOTOR	23
(HU)	POLÍROZÓ GÉP KEFE NÉLKÜLI MOTORRAL	26
(RU)	ПОЛИРОВАЛЬНАЯ МАШИНА С БЕСЩЕТОЧНЫМ ДВИГАТЕЛЕМ	29
(PL)	POLERKA Z SILNIKIEM BEZSZCZOTKOWYM	32

ES

MANUAL DE INSTRUCCIONES

PRESENTACIÓN DEL PRODUCTO

Esta herramienta ha sido diseñada para llevar a cabo procesos de acabado, tales como pulir y redondear bordes y esquinas, así como para conseguir un correcto alisado de superficies mediante su rueda y almohadilla de pulido.

La velocidad de la rueda es ajustable a 9 niveles distintos a través del selector de velocidad, y el gatillo puede bloquearse para un uso continuo de la herramienta o para su almacenamiento, previniendo así un arranque accidental. Además, esta pulidora viene equipada con una almohadilla de pulido que puede insertarse sin necesidad de usar ninguna llave, una llave Allen, y un mango auxiliar en D para una mayor sujeción.

INSTRUCCIONES DE SEGURIDAD

▲ ATENCIÓN! Lea todas las advertencias e instrucciones. No hacer caso de las advertencias e instrucciones incluidas en este manual podría resultar en descargas eléctricas, fuego y/o daños personales graves.

- Compruebe que no hay piezas rotas, interruptores dañados ni cualquier otro defecto que pueda afectar el funcionamiento del producto.
- No use la herramienta en la presencia de líquidos, gases o polvo inflamables.
- Vista correctamente. No lleve puesta ropa ancha o joyería y recójase el pelo largo.
- Evite que la herramienta se encienda accidentalmente. Asegúrese que el seguro bloquea la herramienta antes de insertar la batería.
- Mantenga la herramienta y su empuñadura seca, limpia y sin restos de aceite o grasa.
- Lleve siempre protección visual y respiratoria.
- Sostenga la herramienta por la superficie aislada eléctricamente de la empuñadura cuando pueda producirse un contacto accidental con un cable. El contacto con un cable podría producir una descarga en las partes no aisladas de la herramienta y causar heridas al operario.
- Quite todas las llaves de ajuste de la herramienta antes de encenderla para evitar que salgan disparadas a toda velocidad.
- Coloque la mano secundaria en la empuñadura auxiliar o la carcasa del motor, y mantenga ambas manos lejos del área y hoja de corte.
- No encienda la sierra con la hoja en contacto con ninguna superficie y espere hasta que funcione a máxima velocidad.
- Deje que la herramienta se apague completamente antes de bajarla.
- Siempre esté a un lado de la herramienta durante su uso y deje que la hoja se detenga naturalmente.

MONTAJE**Montaje del mango auxiliar**

1. Conecte el mango auxiliar en los dos orificios laterales situados en la caja de engranajes.

2. Inserte los tornillos en ambos orificios.
3. Enrosque los tornillos de forma segura usando la llave Allen.

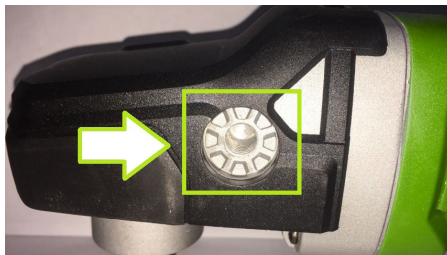
**Montaje de la almohadilla de pulido**

1. Presione y mantenga pulsado el botón de bloqueo del husillo para evitar su rotación.
2. Inserte la almohadilla de pulido en el husillo y enrósquela manualmente.

Control de velocidad variable

El selector de velocidad permite ajustar la velocidad del motor de la herramienta en 9 niveles distintos: 800, 1000, 1200, 1400, 1600, 1800, 2000, 2200, 2400.

Rote el selector de velocidad hacia adelante para aumentarla.

Rote el selector de velocidad hacia atrás para disminuirla.



NOTA! La enumeración en el selector de velocidad es de 800, 1200, 1600, 2000 y 2400. Para conseguir la velocidad de 1000, el selector debe estar posicionado entre 800 y 1200, y lo mismo para adquirir las velocidades de 1400, 1800 y 2200.

FUNCIONAMIENTO

ATENCIÓN! No cubra las ranuras de ventilación y manténgalas abiertas para una correcta refrigeración del motor.

Encendido/Apagado

Para encenderla, presione el botón de bloqueo del gatillo y presione suavemente el gatillo.

Para apagarla, suelte completamente el gatillo.

Botón de bloqueo del gatillo

El gatillo se puede bloquear para el almacenamiento de la herramienta o bloquear para un uso continuo:



Para bloquear el gatillo para su almacenamiento, presione el botón de bloqueo del gatillo hasta la mitad desde el lado de desbloqueo de la herramienta.

Para bloquear el gatillo durante su uso:

1. Presione el botón de bloqueo del gatillo hasta la mitad desde el lado de desbloqueo de la herramienta.
2. Presione el gatillo para encender la herramineta.
3. Presione el botón de bloqueo del gatillo hasta el final y suéltelo, la herramineta seguirá en funcionamiento.

NOTA! El gatillo está siempre bloqueado en su estado normal.

MANTENIMIENTO

- Asegúrese siempre que la herramienta está apagada y la batería desconectada antes de inspeccionar la herramienta o realizar el mantenimiento.
- Limpie regularmente los conductos de ventilación con aire comprimido. No intente limpiarlos introduciendo objetos puntiagudos a través de los orificios.

ESPECIFICACIONES TÉCNICAS

Voltaje	DC-20V
Velocidad sin carga	800-2400 RPM
Diámetro del disco	180 mm (7")
Tamaño del eje	M14
Peso	2,22 kg



NÚM.	DESCRIPCIÓN
1	Mango auxiliar en D
2	Botón de bloqueo del husillo
3	Almohadilla de pulido
4	Selector de velocidad
5	Gatillo
6	Botón de bloqueo del gatillo
7	Botón de extracción de la batería
8	Batería
9	Cargador
10	Llave Allen

INSTRUCCIONES DE SEGURIDAD PARA LA BATERÍA Y CARGADOR

- No intente abrir o desmontar la batería o cargador bajo ningún concepto.
- No exponga la batería o cargador al agua o la lluvia.
- Mantenga la batería fuera del alcance de otros objetos metálicos cuando no esté en uso.
- Evite el contacto si la batería emana cualquier líquido y ventile el área de trabajo si emite cualquier tipo de vapor.
- No use el cable para transportar el cargador o para desconectarlo de la corriente.
- Nunca use un cargador dañado.

Proceso de carga

- Cargue la batería a temperaturas ambiente entre 10°C y 40°C.
- No cargue la batería dentro de una caja o contenedor. Coloque la batería en un lugar con buena ventilación durante la carga.
- No sobrecargue la batería. Desconecte el cargador de la corriente una vez la batería esté completamente cargada.

Almacenamiento

- Extraiga la batería de la herramienta cuando no vaya a ser usada durante un largo periodo de tiempo.
- No guarde la batería y cargador en lugares con una temperatura superior a 40°C.

Transporte y eliminación

- Coloque la batería dentro del embalaje de manera que quede fija y no pueda moverse.
- No tire las herramientas eléctricas y baterías en los residuos domésticos!
- Consulte con sus autoridades locales para saber más sobre las opciones de transporte y eliminación.

MONTAJE DE LA BATERÍA

⚠ ATENCIÓN! Compruebe que la herramienta está apagada antes de introducir o extraer la batería.

Carga de la batería

NOTA: Las baterías nuevas están parcialmente cargadas. Debe cargar totalmente las baterías antes de insertarlas en la herramienta por primera vez.

1. Si la batería está vacía, la herramienta eléctrica se apagará totalmente mediante un circuito de protección.
2. No siga presionando el interruptor de encendido/apagado después del cierre automático de la herramienta.

Instalación de la batería

1. Alinee las costillas realizadas de la batería con la base de la herramienta.
2. Deslice la batería dentro de la herramienta.

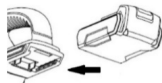

3. Compruebe que los pestillos en ambos lados de la batería queden conectados a la herramienta de forma segura.

Extracción de la batería

1. Presione el botón de extracción de la batería.
2. Saque la batería de la herramienta eléctrica tirando de ella hacia delante sin ejercer apenas fuerza.



CARGA DE LA BATERÍA CON EL CARGADOR

1. Conecte el cargador a la toma de corriente.
2. Inserte la batería en las ranuras del cargador hasta que los pestillos en ambos lados de la batería queden conectados de forma segura.
3. Una vez conectada, las luces LED del cargador se encenderán para indicar el estado de carga de la batería.



Las luces LED pueden indicar 5 estados de carga diferentes:

Luz roja fija		El cargador está conectado
Luz roja fija + luz verde intermitente		La batería se está cargando
Luz roja fija + luz verde fija		La batería está completamente cargada
Luz roja intermitente		La batería está demasiado caliente
Luz roja y verde parpadeando alternativamente		La batería es defectuosa

⚠ NOTA! Si las luces LED indican que la batería es defectuosa, intente extraer e insertar de nuevo la batería en el cargador, realizando lo mismo con una batería nueva. Si el mismo estado de carga se mantiene, es posible que el producto defectuoso sea el cargador y no la batería.

4. Saque la batería del cargador tirando de ella sin ejercer apenas fuerza.
5. Desconecte el cargador de la toma de corriente.

INDICADOR DE CARGA DE LA BATERÍA

NOTA! Presione el botón del indicador de carga de la batería para comprobar su estado de carga. Si todas las luces LED están encendidas, la batería está totalmente cargada.



EN

INSTRUCTION MANUAL

PRODUCT'S PRESENTATION

This tool has been designed for finishing processes such as polishing and rounding off corners and edges, as well as for achieving smooth surfaces by means of its wheel and polishing pad.

The rotational speed of the wheel can be adjusted to 9 different selection stages with the regulation dial, and trigger switch can be locked on for use or locked off for storage to prevent an accidental starting of the tool. What's more, this polisher is supplied with a polishing pad which can be inserted with no need of using any tool, an Allen key and an auxiliary D handle for a better grip.

SAFETY INSTRUCTIONS

▲ WARNING! Read all safety warnings and all instructions. Failure to follow the warnings and instructions listed below may result in electric shock, fire and/or serious injury.

- Check for breakage of parts, damage to switches and any other conditions that may affect its operation.
- Disconnect the battery from the polisher and place the switch in the locked or off position before making any adjustments, changing accessories, or storing the tool.
- Keep the tool and its handle dry, clean and free from oil and grease.
- Always wear eye and respiratory protection.
- Hold the tool by the insulated grip surface when performing an operation where the tool may come in contact with the hidden wiring. Contact with a "live" wire will make exposed metal parts of the tool "live" and shock the operator.
- Make sure all keys and adjusting wrenches are removed from the tool before switching it on to avoid them to fly away at high velocity.
- Make sure the polisher pad is not contacting the workpiece before turning it on and off, and do not put the polisher down until it completely stops. A running tool will jerk when the blade tip contacts any surface.
- Do not start the polisher if you are standing in line with the pad.
- Always hold the polisher with one hand on the rear handle and the other on the auxiliary handle while in use, and keep them away from rotating parts.
- Do not overload. Only apply the necessary pressure to avoid the polisher to bounce.

ASSEMBLY**Fitting the auxiliary handle**

1. Fit the auxiliary handle into both side holes on the head of the polisher.
2. Insert the screws into both side holes.
3. Tighten the screws securely by using the Allen key.

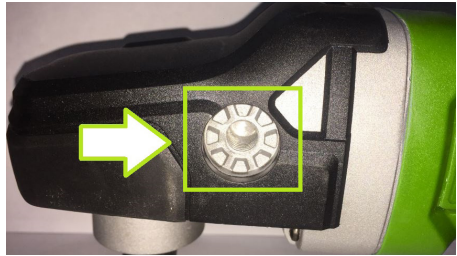
**Fitting the polisher pad**

1. Press and hold down the spindle lock button to avoid its rotation.
2. Insert the polisher pad into the spindle and hand-tightened it.

Variable speed control

There are 9 different speed selection stages: 800, 1000, 1200, 1400, 1600, 1800, 2000, 2200, 2400. The speed can be adjusted with the speed regulation dial:

Rotate the speed dial forwards to increase the speed. Rotate the speed dial backwards to decrease the speed.



NOTE! The numbering on the speed dial is 800, 1200, 1600, 2000 and 2400. To acquire the speed of 1000 the speed tuner must be positioned in between 800 and 1200, and the same to achieve 1400, 1800 and 2200 speeds.

OPERATION

CAUTION! Never cover the air vents and keep them open for a proper motor cooling.

Turning On/Off

To turn it on, depress the trigger switch lock-off button and slowly depress the trigger switch.

To turn it off, fully release the trigger switch.

Trigger switch lock-off button

The trigger can be locked off for storage or locked on for use:



To lock off the trigger for storage, press the trigger switch lock-off button half way from the unlock side of the tool.

To lock on the trigger for use:

1. Press the trigger switch lock-off button half way through.
2. Press the trigger switch to start the machine.
3. Press the safety lock button all the way through and release it, the machine will keep running.

NOTE! The switch is always locked in its normal state.

MAINTENANCE

- Always be sure that the tool is switched off and the battery pack is removed from the tool before attempting to perform inspection or maintenance.
- Regularly clean the tool's air vents with compressed dry air. Do not attempt to clean by inserting pointed objects through openings.

TECHNICAL SPECIFICATIONS

Voltage	DC-20V
No load speed	800 -2400 rpm
Diameter of the wheel	180 mm (7")
Thread size	M14
Weight	2,22 kg



NUM.	DESCRIPTION
1	Auxiliary D Handle
2	Spindle Lock Button
3	Polisher Pad
4	Speed Regulation Dial
5	Trigger Switch
6	Trigger switch lock-off button
7	Battery Release Button
8	Battery Pack
9	Charger
10	Allen Key

SAFETY INSTRUCTIONS FOR THE BATTERY AND CHARGER

- Never attempt to open or disassemble for any reason.
- Do not expose the battery and/or charger to water or rain
- Keep the battery away from other metal objects while not in use.
- Avoid contact if the battery ejects any liquid and ventilate the working area if it emits any kind of vapors.
- Do not use the cord to carry the charger or to unplug it from power supply.
- Do not use a charger with a damaged cord.

Charging

- Charge only at ambient temperatures between 10 °C and 40 °C
- Do not charge inside a box or container of any kind. The battery must be placed in a well-ventilated area during charging.
- Do not overcharge the battery. Once the battery is fully charged, disconnect the charger from the power.

Storage

- If the appliance is to be stored unused for a long period, the batteries should be removed from the tool.
- Do not store in locations where the temperature may exceed 40 °C.

Transport and disposal

- Place the battery inside the package in a way it remains fixed in the same position and it cannot move.
- Do not dispose the power tools and batteries into household waste!
- Consult your local authorities concerning the transport and disposal options.

ASSEMBLY OF THE BATTERY

⚠ CAUTION! Make sure the power tool is turned off before inserting or removing the battery pack.

Battery charging

NOTE: Before the first use, newly purchase battery packs are not fully charged, and must be charged before inserting them to the cordless tool.

1. If the Lithium-Ion battery is empty, the power tool automatically switches off by means of a protective circuit.
2. Do not continue to press the On/Off button after the automatic shutdown of the power tool.

Installing the battery

1. Align the raised ribs on the battery pack with the slots at the bottom of the power tool.
2. Slide the battery pack into the tool.

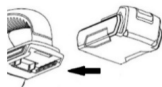

3. Make sure the latches on each side of the battery pack snap in place and securely attach to the tool.

Removing the battery

1. Press the battery release button.
2. Pull the battery pack out towards the rear of the power tool without making any force.



CHARGING WITH DIAGNOSTIC CHARGER

1. Connect the battery charger into the AC power supply.
2. Slide the raised ribs on the battery pack into the slots on the charger until the latches on each side of the battery pack snap in place.
3. Once the battery is properly attached, the LED's on the charger will light up indicating the charging status.



There are 5 different color combinations possible:

Steady red light		Charger is plugged in
Steady red light + flashing green light		Battery is charging
Steady red light + steady green light		Battery is fully charged
Flashing red light		Battery pack is too hot
Red and green light flashing alternatively		Battery pack is defective

⚠ NOTE! In case of "defective" status, try removing and inserting the battery again into the charger, and do the same with another new battery. If the same status remains, it may be the case that the defective item is the charger and not the battery.

4. Press the latches on each side of the battery pack and slide it off from the charger to remove it.
5. Disconnect the charger from the power supply.

BATTERY POWER INDICATOR

NOTE! You can press the power indicator button to check the battery status. If all lights are ON, battery pack is fully charged.



FR

GUIDE D'UTILISATION

DESCRIPTION DU PRODUIT

L'outil est conçu pour les processus de finition, tels que le polissage et l'arrondi des coins et des bords, ainsi que pour l'obtention de surfaces lisses avec un disque et un tampon de polissage.

L'appareil dispose d'un commutateur de vitesse de rotation à 9 vitesses, ainsi que d'un déclencheur avec fonction de fixation pendant le travail ou celle de verrouillage pendant le stockage pour éviter un démarrage accidentel. De plus, l'appareil est livré avec un tampon de polissage installé sans outils supplémentaires, ainsi qu'une clé hexagonale et une poignée supplémentaire en forme de D pour une meilleure adhérence.

CONSIGNES DE SÉCURITÉ

⚠ ATTENTION ! Lisez tous les avertissements et toutes les consignes de sécurité. Dans le cas contraire, vous risquez un choc électrique, un incendie et/ou des blessures graves.

- Vérifiez que les pièces ou les interrupteurs de l'outil ne sont pas endommagés, que toutes les conditions pouvant affecter le fonctionnement de l'outil, sont conformes.
- Avant de procéder à des réglages, des changements d'accessoires ou à l'organisation du stockage, retirez la source d'alimentation de la polisseuse et placez le commutateur d'alimentation en position verrouillée ou OFF.
- Stockez l'outil et sa poignée dans un endroit sec et propre. L'outil ne doit pas entrer en contact avec de l'huile ou de la graisse.
- N'oubliez pas de porter des lunettes de sécurité et un respirateur.
- Tenez l'outil par la surface isolée de la poignée s'il est probable que l'outil entrera en contact avec un câblage caché. Si des parties métalliques exposées de l'outil entrent en contact avec un fil sous tension, il existe un risque de choc électrique.
- Avant de mettre l'outil en marche, vérifiez que toutes les clés de réglage et celles à écrous ont été enlevées, sinon elles pourraient s'envoler à grande vitesse.
- Lors de la mise en marche et de l'arrêt de l'outil, la meule à polir ne doit pas toucher la pièce à travailler. Ne posez pas l'outil tant que la meule n'est pas complètement arrêtée. Un outil en marche peut rebondir lorsque la pièce mobile entre en contact avec une surface quelconque.
- Ne branchez pas l'outil avec la meule à polir face à vous.
- Pendant l'utilisation, tenez toujours l'outil d'une main par la poignée arrière et de l'autre main par la poignée auxiliaire. Ne placez pas vos mains près de pièces en rotation.
- Ne surchargez pas l'outil. Ne forcez pas excessivement pour empêcher l'outil de rebondir.

ASSEMBLAGE

Installation de la poignée auxiliaire

1. Installez la poignée auxiliaire dans les trous latéraux dans la tête de l'outil.
2. Insérez les vis dans les deux trous.
3. Serrez fermement les vis avec une clé.



Installation de la meule à polir

1. Appuyez sur le bouton de verrouillage de la broche et maintenez-le enfoncé pour empêcher la rotation.
2. Insérez la meule à polir dans la broche et serrez-la à la main.

Réglage de la vitesse

L'outil dispose de 9 modes de vitesse : 800, 1000, 1200, 1400, 1600, 1800, 2000, 2200 et 2400 tr/min.

La commutation de vitesse est effectuée à l'aide du contrôleur :

Pour augmenter la vitesse, tournez le contrôleur vers l'avant.

Pour diminuer la vitesse, tournez le contrôleur vers l'arrière.



REMARQUE Sur le contrôleur, il y a des repères de vitesse - 800, 1200, 1600, 2000 et 2400. Pour régler la vitesse à 1000 tr/min, le régulateur de vitesse doit être placé dans une position intermédiaire entre les repères 800 et 1200. Les vitesses de 1400, 1800 et 2200 tr/min sont réglées de la même manière.

UTILISATION

ATTENTION ! Ne fermez pas les orifices de ventilation et maintenez-les propres pour un refroidissement correct du moteur.

Branchement/débranchement de l'outil

Pour brancher l'outil, déverrouillez le bouton de déma-

rrage, puis appuyez doucement dessus.
Pour débrancher l'outil, relâchez complètement le bouton de démarrage.

Bouton de verrouillage du bouton de démarrage

Le bouton de verrouillage du bouton de démarrage vous permet de fixer la position du bouton de démarrage pour un stockage ou un fonctionnement en continu. Pour verrouiller le bouton de démarrage avant de stocker l'outil, appuyez sur le bouton de verrouillage à mi-chemin du côté indiqué sur la figure.



Pour verrouiller le bouton de démarrage lors du travail:

1. Appuyez sur le bouton de verrouillage à mi-chemin.
2. Appuyez sur le bouton de démarrage pour démarrer l'outil.
3. Appuyez à fond sur le bouton de verrouillage et relâchez-le. Dans ce cas, l'outil continuera à fonctionner.

REMARQUE En position normale, le bouton de démarrage est toujours verrouillé.

ENTRETIEN

- Avant de vérifier ou d'entretenir l'outil, vérifiez qu'il est hors tension et que la batterie est déconnectée.
- Nettoyez régulièrement les orifices de ventilation avec de l'air comprimé sec. Il est interdit de nettoyer les orifices de ventilation avec des objets aigus.

CARACTÉRISTIQUES TECHNIQUES

Tension	20 V de courant continu
Nombre de tours au ralenti	800 à 2400 tr/min
Diamètre de la meule	180 mm (7")
Taille de filetage	M14
Poids	2,22 kg



N°	DESCRIPTION
1	Poignée auxiliaire en D
2	Bouton de verrouillage de la broche
3	Meule à polir
4	Contrôleur de vitesse
5	Bouton de démarrage
6	Bouton de verrouillage du bouton de démarrage
7	Bouton pour retirer la batterie
8	Batterie
9	Chargeur
10	Clé hexagonale

CONSIGNES DE SÉCURITÉ LORS DE L'UTILISATION DE LA BATTERIE ET DU CHARGEUR

- N'essayez en aucun cas d'ouvrir ou de démonter la batterie et l'appareil.
- Évitez de mettre la batterie et/ou le chargeur sous l'eau ou sous la pluie.
- La batterie qui n'est pas utilisée actuellement doit être éloignée des objets métalliques.
- Évitez tout contact avec les liquides sortant de la batterie. Lorsque les vapeurs sortent de la batterie, assurez une ventilation du local de travail.
- N'utilisez pas le fil pour transporter le chargeur et ne le tirez pas pour le débrancher de l'alimentation.
- N'utilisez pas le chargeur avec un fil endommagé.

Chargement

- Chargez l'appareil à des températures de l'air comprises entre 10 °C et 40 °C.
- Ne chargez pas à l'intérieur de la boîte ou du récipient. Lors du chargement, la batterie doit se trouver dans un endroit bien ventilé.
- Ne rechargez pas la batterie. Une fois la batterie complètement chargée, débranchez le chargeur.

Stockage

- Si l'appareil doit rester longtemps inutilisé, il faut retirer les batteries.
- Ne stockez pas l'appareil dans des endroits où la température de l'air peut dépasser 40 °C.

Transport et élimination

- L'emballage de la batterie doit assurer sa fixation en position immobile.
- Ne jetez pas les outils électriques et les batteries avec les ordures ménagères !
- Contactez les autorités locales pour obtenir des informations sur l'expédition et l'élimination.

MONTAGE DE LA BATTERIE

⚠ ATTENTION ! Assurez-vous que l'outil électrique est hors tension avant d'insérer ou de retirer la batterie.

Chargement de la batterie

REMARQUE : Avant la première utilisation, les nouvelles batteries ne sont pas complètement chargées et doivent être chargées avant d'être installées dans l'outil sans fil.

1. Si la batterie lithium-ion est complètement déchargée, l'outil électrique est automatiquement mis hors tension à l'aide d'un circuit de protection.
2. Après le débranchement automatique de l'outil électrique, n'appuyez pas sur le bouton marche/arrêt.

Installation de la batterie

1. Alignez les nervures de la batterie avec les rainures situées au bas de l'outil électrique.
2. Insérez la batterie dans l'outil.

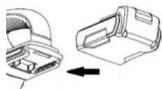

3. Vérifiez que les loquets situés de chaque côté de la batterie sont engagés et qu'ils ont assuré une bonne fixation dans l'outil.



Retrait de la batterie

1. Appuyez sur le bouton d'éjection de la batterie.

2. Retirez la batterie en la tirant vers l'arrière de l'outil électrique et sans appliquer de force.

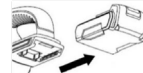

CHARGEMENT AVEC LE CHARGEUR DE DIAGNOSTIC

1. Connectez le chargeur à une source de courant alternatif.
2. Alignez les nervures de la batterie avec les fentes du chargeur jusqu'à ce que les loquets s'enclenchent sur les deux côtés de la batterie.
3. Après l'installation de la batterie, les diodes LED indiquant l'état de charge, s'allumeront sur le chargeur.



Il y a 5 différentes combinaisons d'affichage possibles :

Couleur rouge, continue		Le chargeur est connecté
Couleur rouge, continue + couleur verte, clignotante		La batterie est en charge
Couleur rouge, continue + couleur verte, continue		La batterie est complètement chargée
Couleur rouge, clignotante		Température excessive de la batterie
Couleurs rouge et verte, clignotant en alternance		Dysfonctionnement de la batterie

⚠ REMARQUE ! Lorsque l'état de dysfonctionnement de la batterie est affiché, essayez de retirer la batterie du chargeur, puis installer une nouvelle batterie dans l'appareil. Si l'état de dysfonctionnement persiste, cela peut indiquer que c'est le chargeur qui est défectueux, pas la batterie.

4. Appuyez sur les loquets situés de deux côtés de la batterie et retirez-la du chargeur.
5. Débranchez le chargeur.

INDICATEUR DE CHARGE DE BATTERIE

REMARQUE ! Vous pouvez utiliser le bouton d'indicateur d'alimentation pour vérifier l'état de la batterie. Si toutes les diodes s'allument lorsque vous appuyez, cela signifie que la batterie est complètement chargée.



BESCHREIBUNG DES PRODUKTS

Das Werkzeug ist für Schlichtprozesse wie Polieren und Abrunden von Ecken und Kanten sowie für Oberflächenglättung mittels der Scheibe und Schleifunterlage vorgesehen.

Das Gerät verfügt über einen 9-Gang-Drehzahlwechsler sowie einen Abzug mit der Verriegelungsfunktion während des Betriebs oder Verriegelungsfunktion während der Lagerung, um ein zufälliges Starten zu verhindern. Zusätzlich sind im Lieferumfang des Geräts eine Schleifunterlage, die ohne zusätzliche Werkzeuge installiert werden kann, sowie ein Sechskantschlüssel und ein Zusätzlicher D-förmiger Handgriff für den besseren Griff enthalten.

ARBEITSSCHUTZVORSCHRIFTEN

▲ WARTUNG! Lesen Sie alle Warnungen und Arbeitsschutzvorschriften. Die Nichtbeachtung dieser Anforderung kann zu Stromschlägen, Bränden und/oder schweren Verletzungen führen.

- Überprüfen Sie das Werkzeug auf Schäden an Teilen und Schaltern sowie auf Bedingungen, die den Betrieb des Werkzeugs beeinträchtigen können.
- Entfernen Sie die Stromquelle von der Poliermaschine und stellen Sie den Netzschalter in die verriegelte oder ausgeschaltete Position, bevor Sie Einstellungen vornehmen, Zubehörteile wechseln oder das Werkzeug aufbewahren.
- Bewahren Sie das Werkzeug und seinen Griff trocken und sauber auf. Das Werkzeug darf nicht mit Öl und Fett in Berührung kommen.
- Tragen Sie immer eine Schutzbrille und eine Atemschutzmaske.
- Halten Sie das Werkzeug an der isolierten Oberfläche des Griffs, wenn die Gefahr eines Kontakts des Werkzeugs mit verborgenen Kabeln besteht. Beim Kontakt von freiliegenden Metallteilen des Werkzeugs mit stromführenden Kabeln besteht die Gefahr eines Stromschlags.
- Stellen Sie vor der Einschaltung des Werkzeugs sicher, dass alle Stell- und Mauschlüssel entfernt wurden, damit sie bei hoher Geschwindigkeit nicht herausfliegen.
- Bei der Ein- und Ausschaltung des Werkzeugs darf die Polierscheibe das Werkstück nicht berühren. Legen Sie das Werkzeug nicht, bevor die Polierscheibe vollständig zum Stillstand gekommen ist. Das im Betrieb befindliche Werkzeug kann beim Kontakt des beweglichen Teils mit einer Oberfläche ausspringen.
- Schalten Sie das Werkzeug nicht ein, wenn die Polierscheibe auf Sie gerichtet ist.
- Halten Sie das Werkzeug während des Betriebs immer mit einer Hand am hinteren Griff und mit der anderen Hand am Zusatzgriff. Legen Sie Ihre Hände nicht in die Nähe rotierender Teile.
- Überlasten Sie das Werkzeug nicht. Wenden Sie keine übermäßige Kraft an, um ein Springen des Werkzeugs zu verhindern.

EINBAU

Einbau des Zusatzgriffs

1. Installieren Sie den Zusatzgriff in den seitlichen Löchern im Kopfteil des Werkzeugs.
2. Setzen Sie die Schrauben in beide Löcher ein.
3. Ziehen Sie die Schrauben mit dem Schlüssel fest.

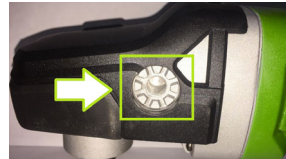

Einbau der Polierscheibe

1. Drücken und halten Sie den Spindelarretierungsknopf, um eine Drehung zu verhindern.
2. Setzen Sie die Polierscheibe in die Spindel ein und ziehen Sie sie von Hand fest.

Drehzahlregelung

Das Werkzeug hat 9 Drehzahlmodi: 800, 1000, 1200, 1400, 1600, 1800, 2000, 2200 und 2400 UpM.

Die Drehzahlumschaltung erfolgt durch den Drehzahlregler:

Drehen Sie den Drehzahlregler vorwärts, um die Drehzahl zu erhöhen.

Drehen Sie den Drehzahlregler zurück, um die Drehzahl zu verringern.



BEMERKUNG: Auf dem Drehzahlregler gibt es Drehzahlmarkierungen: 800, 1200, 1600, 2000 und 2400. Um die Drehzahl auf 1000 UpM einzustellen, muss der Drehzahlregler in eine Zwischenposition zwischen den Markierungen 800 und 1200 eingestellt werden. Die Drehzahlen von 1400, 1800 und 2200 UpM werden auf die gleiche Weise eingestellt.

BETRIEB

WARNUNG! Blockieren Sie die Lüftungsöffnungen nicht und halten Sie sie sauber, um eine ordnungsgemäße Motorkühlung sicherzustellen.

Ein-/Ausschaltung des Werkzeugs

Zur Einschaltung des Werkzeugs verriegeln Sie den Startknopf und drücken Sie sie langsam.

Zur Ausschaltung des Werkzeugs lassen Sie den Startknopf vollständig los.

Knopf zur Verriegelung des Startknopfs

Mit dem Knopf zur Verriegelung des Startknopfs kann

die Position des Startknopfs für die Lagerung oder den Dauerbetrieb verriegelt werden.



Um den Startknopf vor der Lagerung des Werkzeugs zu verriegeln, drücken Sie den Verriegelungsknopf halb von der in der Abbildung gezeigten Seite.

Um den Startknopf beim Betrieb zu verriegeln:

1. Drücken Sie den Verriegelungsknopf halb.

Drücken Sie den Startknopf, um das Werkzeug zu starten.

2. Drücken Sie den Verriegelungsknopf bis zum Anschlag und lassen Sie ihn los. Dabei funktioniert das Werkzeug weiterhin.

BEMERKUNG: In der normalen Position ist der Startknopf immer verriegelt.

WARTUNG

- Stellen Sie vor der Überprüfung oder Wartung des Werkzeugs sicher, dass das Werkzeug ausgeschaltet und der Akkumulator abgeklemmt ist.
- Reinigen Sie die Lüftungsöffnungen regelmäßig mit trockener Druckluft. Die Lüftungsöffnungen dürfen mit scharfen Gegenständen nicht gereinigt werden.

TECHNISCHE ANGABEN

Spannung	20 V/DC
Leerlaufdrehzahl	800 -2400 UpM
Polierscheibendurchmesser	180 mm (7")
Gewindeabmessung	M14
Gewicht	2.22 Kilogramm



Nr.	BESCHREIBUNG
1	D-förmiger Zusatzgriff
2	Spindelarretierungsknopf
3	Polierscheibe
4	Drehzahlregler
5	Startknopf
6	Knopf zur Verriegelung des Startknopfs
7	Knopf zur Entfernung des Akkumulators
8	Akkublock
9	Ladegerät
10	Sechskantschlüssel

ARBEITSSCHUTZVORSCHRIFTEN BEI DER ARBEIT MIT DEM AKKUMULATOR UND DEM LADEGERÄT

- Versuchen Sie unter keinen Umständen, den Akkumulator und das Gerät zu öffnen oder zu zerlegen.
- Vermeiden Sie den Kontakt des Akkumulators und/oder des Ladegeräts mit Wasser oder Regen.
- Der Akkumulator, der gerade nicht im Betrieb ist, sollte von Metallgegenständen ferngehalten werden.
- Vermeiden Sie den Kontakt mit Flüssigkeiten, die aus dem Akkumulator austreten. Wenn Dämpfe aus dem Akkumulator austreten, sorgen Sie für Belüftung des Arbeitsplatzes.
- Verwenden Sie das Kabel nicht zum Tragen des Ladegeräts und ziehen Sie nicht daran, um es vom Stromnetz zu trennen.
- Verwenden Sie das Ladegerät mit einem beschädigten Kabel nicht.

Aufladen

- Laden Sie das Gerät bei Temperaturen zwischen 10 und 40 °C auf.
- Laden Sie nicht in der Schachtel oder im Behälter auf. Während des Ladevorgangs muss sich der Akkumulator in einem gut belüfteten Raum befinden.
- Laden Sie den Akkumulator nicht über. Nachdem der Akku vollständig aufgeladen ist, ziehen Sie das Ladegerät aus der Steckdose.

Lagerung

- Wenn das Gerät längere Zeit nicht verwendet wird, sollten die Akkumulatoren entfernt werden.
- Lagern Sie das Gerät nicht an Stellen, an denen die Lufttemperatur 40 °C überschreiten kann.

Transport und Entsorgung

- Die Verpackung des Akkumulators muss seine Fixierung im stationären Zustand gewährleisten.
- Die Entsorgung von elektrischen Werkzeugen und Akkumulatoren zusammen mit dem Hausmüll ist nicht zulässig!
- Informationen zu Transport und Entsorgung können Sie von Ihrer örtlichen Behörde erhalten.

EINBAU DES AKKUMULATORS

⚠️ WARNUNG! Bevor Sie den Akkumulator einsetzen oder entfernen, stellen Sie sicher, dass das elektrische Werkzeug ausgeschaltet ist.

Aufladen des Akkumulators

BEMERKUNG: Vor dem ersten Gebrauch sind die neuen Akkumulatoren nicht vollständig aufgeladen und sie müssen vor dem Einbau in ein kabelloses Werkzeug aufgeladen werden.

1. Wenn der Lithium-Ionen-Akkumulator vollständig entladen ist, wird das elektrische Werkzeug durch eine Schutzschaltung automatisch ausgeschaltet.
2. Nachdem das elektrische Werkzeug automatisch ausgeschaltet ist, drücken Sie keine Ein-/Aus-Taste.

Einbau des Akkumulators

1. Richten Sie die Rippen des Akkublocks mit den Rippen an der Unterseite des elektrischen Werkzeugs aus.
2. Setzen Sie den Akkublock in das Werkzeug ein.

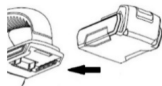

3. Stellen Sie sicher, dass die Verriegelungen an beiden Seiten des Akkublocks gelöst wurden und einen sicheren Sitz am Werkzeug gewährleistet haben.

Entfernung des Akkumulators

1. Drücken Sie die Taste zur Entfernung des Akkumulators.
2. Entfernen Sie den Akkublock, indem Sie ihn zur Rückseite des elektrischen Werkzeugs ziehen, ohne Kraft anzuwenden.



AUFLADEN UNTER VERWENDUNG DES DIAGNOSTISCHEN LADEGERÄTS

1. Schließen Sie das Ladegerät an die Wechselstromquelle an.
2. Richten Sie die Rippen des Akkublocks mit den Rippen des Ladegeräts aus, bis die Riegel auf beiden Seiten des Akkublocks einrasten.
3. Nachdem der Akkumulator in das Ladegerät eingesetzt ist, leuchten die LEDs, um den Ladezustand anzuzeigen.



Es gibt fünf verschiedene mögliche Anzeigekombinationen:

Rote kontinuierliche Anzeige		Das Aufladen wird gestartet
Rote kontinuierliche Anzeige + grüne blinkende Anzeige		Der Akkumulator wird aufgeladen
Rote kontinuierliche Anzeige + grüne kontinuierliche Anzeige		Der Akkumulator ist vollständig aufgeladen
Rote blinkende Anzeige		Überschulstempertur des Akkublocks
Rote und grüne abwechselnd blinkende Anzeige		Fehlerstatus des Akkublocks

⚠️ BEMERKUNG! Wenn der Fehlerstatus des Akkublocks angezeigt wird, entfernen Sie den Akkumulator aus dem Ladegerät und setzen Sie einen neuen Akkumulator in das Gerät ein. Die Beibehaltung des Fehlerstatus kann darauf hinweisen, dass das fehlerhafte Element nicht der Akkumulator, sondern das Ladegerät ist.

4. Drücken Sie auf die Riegel an beiden Seiten des Akkublocks und entfernen Sie ihn aus dem Ladegerät.
5. Trennen Sie das Ladegerät vom Stromnetz.

AKKULADEANZEIGE

BEMERKUNG! Sie können die Netzanzeige-taste verwenden, um den Ladezustand des Akkumulators überprüfen. Wenn beim Drücken alle Dioden aufleuchten, ist der Akkumulator vollständig aufgeladen.



DESCRIZIONE DEL PRODOTTO

L'utensile è destinato a processi di lavorazione di finitura, come la lucidatura e l'arrotondamento degli angoli e spigoli, nonché all'ottenimento di superfici lisce con il disco e tampone di lucidatura.

Il dispositivo è dotato di un interruttore di velocità a 9 gradini e del grilletto con funzione di bloccaggio durante il funzionamento o con la funzione di blocco durante il magazzino per evitare l'avviamento accidentale. Inoltre, il dispositivo è dotato di un tampone di lucidatura che può essere installato senza attrezzi aggiuntivi, nonché di una chiave esagonale e di una maniglia a forma di D aggiuntiva per una migliore presa.

ISTRUZIONI DI SICUREZZA

⚠ ATTENZIONE! Leggere tutte le avvertenze e le istruzioni di sicurezza. Inadempienza di tale prescrizione può provocare scosse elettriche, incendi e/o lesioni gravi.

- Controllare lo strumento per eventuali danni a parti e interruttori, nonché eventuali condizioni che potrebbero influenzare il funzionamento dello strumento.
- Prima di effettuare qualsiasi regolazione, sostituzione di accessori o conservazione, rimuovere la fonte di alimentazione dalla lucidatrice e portare l'interruttore di alimentazione in posizione di blocco o OFF.
- Conservare lo strumento e la relativa maniglia in uno stato pulito e asciutto. Lo strumento non deve entrare in contatto con olio e grasso.
- Indossare sempre occhiali di sicurezza e un respiratore.
- Tenere lo strumento per la superficie isolata della maniglia quando si eseguono operazioni in cui lo strumento può venire a contatto con cavi nascosti. Il contatto con il filo sotto tensione può causare il fatto che le parti metalliche esposte dell'utensile saranno sotto tensione, il che potrà provocare la scossa elettrica all'operatore.
- Prima di accendere, assicurarsi che tutte le chiavi e le chiavi di installazione siano rimosse dal trapano in modo che non fuoriescano ad alta velocità.
- Quando si accende e si spegne l'utensile, il disco per la lucidatura non deve toccare il pezzo in lavorazione. Non posare l'attrezzo fino a quando il disco non si ferma completamente. Lo strumento in funzione può rimbalzare quando la parte mobile viene a contatto con qualsiasi superficie.
- Non accendere lo strumento con il disco per la lucidatura rivolto verso di sé.
- Durante il funzionamento, tenere sempre l'attrezzo con una mano sulla maniglia posteriore e con l'altra mano sulla maniglia ausiliaria. Non posizionare le mani vicino alle parti rotanti.
- Non sovraccaricare lo strumento. Non usare la forza eccessiva per evitare che l'utensile rimbalzi.

ASSEMBLAGGIO

Installazione della maniglia ausiliaria

1. Installare la maniglia ausiliaria nei fori laterali nella testa dell'utensile.
2. Inserire le viti in entrambi i fori.
3. Stringere saldamente le viti con una chiave.



Installazione del disco per la lucidatura

1. Premere e tenere premuto il pulsante di blocco del mandrino per impedire la rotazione.
2. Inserire il disco per la lucidatura nel mandrino e serrarlo a mano.

Regolazione della velocità

Lo strumento ha 9 modalità di velocità: 800, 1000, 1200, 1400, 1600, 1800, 2000, 2200 e 2400 giri/min.

La commutazione della velocità viene eseguita utilizzando il regolatore:

Ruotare il regolatore in avanti per aumentare la velocità.

Ruotare il regolatore indietro per diminuire la velocità.



NOTA: Sul regolatore ci sono segni di velocità - 800, 1200, 1600, 2000 e 2400. Per impostare la velocità a 1000 giri/min, regolatore di velocità deve essere impostato in una posizione intermedia tra i segni 800 e 1200. Impostazione delle velocità 1400, 1800 e 2200 giri/min viene eseguita allo stesso modo.

UTILIZZO

ATTENZIONE! Non bloccare le aperture di ventilazione e tenerle pulite per un adeguato raffreddamento del motore.

Accensione/ spegnimento dello strumento

Per accendere lo strumento, sbloccare il pulsante di avvio, quindi premerlo lentamente.

Per spegnere lo strumento, rilasciare completamente il pulsante di avvio.

Pulsante di blocco del pulsante di avvio

Pulsante di blocco del pulsante di avvio consente di

fissare la posizione del pulsante di avvio per la conservazione o il funzionamento continuo.



Per bloccare il pulsante di avvio prima di mettere in conservazione lo strumento, premere il pulsante di blocco a metà dal lato mostrato sul disegno.

Per bloccare il pulsante di avvio durante il funzionamento:

1. Premere il pulsante di blocco a metà.

2. Premere il pulsante di avvio per avviare lo strumento.
3. Premere il pulsante di blocco fino in fondo e rilasciare. Lo strumento continuerà a funzionare.

NOTA: In posizione normale, il pulsante di avvio è sempre bloccato.

MANUTENZIONE

- Prima di controllare o eseguire la manutenzione dello strumento, assicurarsi che lo strumento e la batteria siano spenti.
- Pulire regolarmente i fori di ventilazione con aria compressa asciutta. Non è consentita la pulizia dei fori di ventilazione con gli oggetti appuntiti.

CARATTERISTICHE TECNICHE

Tensione	20 V corrente continua
Numero dei giri a vuoto	800 - 2400 giri/min
Diametro del disco	180 mm (7")
Dimensione di filettatura	M14
Peso	2,22 kg



N°	DESCRIZIONE
1	Maniglia a forma di D ausiliaria
2	Il pulsante di blocco del mandrino
3	Disco per la lucidatura
4	Regolatore di velocità
5	Pulsante di avvio
6	Pulsante di blocco del pulsante di avvio
7	Pulsante per la rimozione della batteria
8	Batteria
9	Caricabatterie
10	Chiave esagonale

ISTRUZIONI DI SICUREZZA DURANTE IL LAVORO CON LA BATTERIA E IL CARICABATTERIE

- Non tentare in nessun caso di aprire o smontare la batteria e il dispositivo.
- Evitare il contatto della batteria e/o il caricabatterie con l'acqua o con la pioggia.
- La batteria che non è attualmente in uso deve essere tenuta lontana da oggetti metallici.
- Evitare il contatto con qualsiasi liquido che fuoriesca dalla batteria; se dalla batteria escono i vapori, ventilare l'area di lavoro.
- Non utilizzare il cavo per trasportare il caricabatterie e non tirarlo per scollegare dalla rete di alimentazione.
- Non utilizzare il caricabatterie con il filo danneggiato.

Caricamento

- Caricare il dispositivo a una temperatura dell'aria compresa tra 10 ° C e 40 ° C.
- Non caricare all'interno della scatola o del contenitore. Durante la ricarica, la batteria deve trovarsi in un luogo ben ventilato.
- Non ricaricare la batteria. Dopo che la batteria è completamente carica, scollegare il caricabatterie dalla rete.

Conservazione

- Se il dispositivo viene conservato per lungo tempo in uno stato inutilizzato, rimuovere le batterie.
- Non conservare il dispositivo nei luoghi dove la temperatura ambiente può superare i 40 ° C.

Trasporto e smaltimento

- Il pacco della batteria deve tenerla in una posizione fissa.
- Non è consentito lo smaltimento di elettrodomestici e batterie con i rifiuti domestici!
- Contattare le autorità locali per informazioni sul trasporto e sullo smaltimento.

MONTAGGIO DELLA BATTERIA

⚠ ATTENZIONE! Assicurarsi che l'utensile elettrico sia spento prima di inserire o rimuovere la batteria.

Carica della batteria

NOTA: Prima del primo utilizzo, le nuove batterie non sono completamente cariche e richiedono il caricamento prima d'installazione in un utensile alimentato a batteria.

1. Se la batteria litio-ionica è completamente scarica, l'utensile elettrico si spegne automaticamente per mezzo di un circuito di protezione.
2. Dopo la disabilitazione automatica dell'utensile elettrico non premere il pulsante di accensione/disinserzione.

Installazione della batteria

1. Allineare le nervature della batteria con le scanalature sul fondo dell'utensile elettrico.
2. Inserire la batteria nell'utensile.

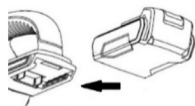

3. Accertarsi che i fermi su ciascun lato della batteria siano innestati e assicurano il fissaggio sicuro nello strumento.

Rimozione della batteria

1. Premere il pulsante di rimozione della batteria.
2. Rimuovere la batteria tirandola verso la parte posteriore dell'utensile elettrico senza sforzare.



CARICAMENTO CON IL CARICABATTERIE DIAGNOSTICO

1. Collegare il caricabatterie alla sorgente di CA.
2. Allineare le nervature sulla batteria con le scanalature sulla carica fino a quando i fermi scattano su entrambi i lati della batteria.
3. Dopo aver installato la batteria sul caricabatterie, i LED si accenderanno per indicare lo stato di carica.



Esistono 5 diverse combinazioni d'indicazione:

Colore rosso, continua		Ricarica collegata
Colore rosso, continua + colore verde, lampeggiante		La batteria si sta caricando
Colore rosso, continua + colore verde, continua		La batteria è completamente carica.
Colore rosso, lampeggiante		Eccessiva temperatura della batteria
Colore rosso e verde, lampeggianti alternamente		Malfunzionamento della batteria

⚠ NOTA! Quando viene visualizzato lo stato di malfunzionamento della batteria, provare a rimuovere la batteria dal caricabatterie e quindi installare una nuova batteria nel dispositivo. Mantenimento dello stato di malfunzionamento può indicare che l'elemento difettoso è il caricabatterie e non la batteria.

4. Premere i fermi su entrambi i lati della batteria ed estrarla dal caricatore.
5. Scollegare il caricabatterie dalla rete.

INDICATORE DI CARICA DELLA BATTERIA

NOTA! È possibile utilizzare il pulsante dell'indicatore di alimentazione per verificare lo stato della batteria. Se premendo tutti i diodi si accendono, significa che la batteria è completamente carica.



PT

MANUAL DE INSTRUÇÕES

DESCRIÇÃO DO PRODUTO

A ferramenta foi projetada para processamento limpo, como polir e arredondar cantos e arestas, além de obter superfícies lisas com um disco e uma almofada de polimento.

O dispositivo possui um interruptor de velocidade de 9 velocidades, além de um gatilho com uma função de travamento durante a operação ou travamento durante o armazenamento para impedir a partida acidental. Além disso, o dispositivo possui uma almofada de polimento instalada sem ferramentas adicionais, além de uma chave sextavada e uma alça adicional em forma de D para melhor aderência.

INSTRUÇÕES DE SEGURANÇA

⚠ ATENÇÃO! Leia todos os avisos e instruções de segurança. Não fazer isso pode resultar em choque elétrico, incêndio e/ou ferimentos graves.

- Verifique a ferramenta quanto a danos nas peças e interruptores, bem como a condições que possam afetar a operação da ferramenta.
- Antes de fazer ajustes, trocar acessórios ou armazenar, remova a fonte de energia da máquina de polimento e coloque o interruptor na posição travada ou desligada.
- Armazene a ferramenta e a sua alça num estado seco e limpo. A ferramenta não deve entrar em contato com óleo e graxa.
- Certifique-se de usar óculos de segurança e um respirador.
- Segure a ferramenta pela superfície isolada da alça, se for provável que a ferramenta entre em contato com a fiação oculta. Se partes de metal expostas da ferramenta entrarem em contato com um fio ativo, há risco de choque elétrico.
- Antes de ligar a ferramenta, certifique-se de que todos os ajustes e chaves sejam removidos, caso contrário eles poderão voar para fora em alta velocidade.
- Ao ligar e desligar a ferramenta, a roda de polimento não deve tocar na peça de trabalho. Não coloque a ferramenta até que a roda pare completamente. Uma ferramenta operacional pode saltar quando a parte móvel entra em contato com qualquer superfície.
- Não ligue a ferramenta com a roda de polimento direcionada para você.
- Durante a operação, segure sempre a ferramenta com uma mão na alça traseira e com a outra mão na alça auxiliar. Não coloque as mãos perto de peças rotativas.
- Não sobrecarregue a ferramenta. Não use força excessiva para impedir que a ferramenta salte.

MONTAGEM

Instalação da manivela auxiliar

1. Instale a manivela auxiliar nos orifícios laterais na parte frontal da ferramenta.
2. Insira os parafusos nos dois orifícios.

3. Aperte firmemente os parafusos com uma chave inglesa.

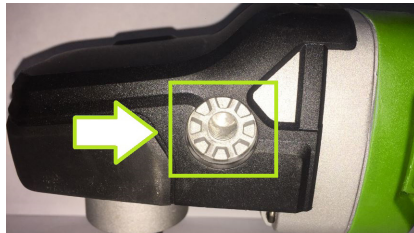

Instalação do disco de polimento

1. Pressione e segure o botão de bloqueio do eixo para impedir a rotação.
2. Insira a roda de polimento no eixo e aperte-o manualmente.

Ajuste de velocidade

A ferramenta possui 9 modos de velocidade: 800, 1000, 1200, 1400, 1600, 1800, 2000, 2200 e 2400 rpm. A comutação de velocidade é realizada usando o controlador:

Para aumentar a velocidade, gire o controlador para frente.

Para diminuir a velocidade, gire o regulador para trás.



NOTA No controlador existem marcas de velocidade - 800, 1200, 1600, 2000 e 2400. Para definir a velocidade para 1000 rpm, o regulador de velocidade deve ser colocado numa posição intermediária entre as marcas 800 e 1200. As velocidades de 1400, 1800 e 2200 rpm são definidas da mesma maneira.

OPERAÇÃO

ATENÇÃO! Não bloqueie os orifícios de ventilação e mantenha-os limpas para um resfriamento adequado do motor.

Ligação/desligação da ferramenta

Para ligar a ferramenta, desbloqueie o botão de lançamento e pressione-o lentamente.

Para desligar a ferramenta, libere totalmente o botão de lançamento.

Botão de bloqueio do botão de lançamento

O botão de bloqueio do botão de lançamento permite fixar a posição do botão de lançamento para armazenamento ou operação contínua.



Para bloquear o botão de lançamento antes de armazenar a ferramenta, pressione o botão de bloqueio até a metade do lado mostrado.

Para bloquear o botão de lançamento durante a operação:

1. Pressione o botão de bloqueio até a metade.
2. Pressione o botão de lançamento para iniciar a ferramenta.
3. Pressione o botão de bloqueio totalmente e solte. Nesse caso, a ferramenta continuará a funcionar.

NOTA Na posição normal, o botão de lançamento está sempre travado.

MANUTENÇÃO TÉCNICA

- Antes de verificar ou manter a ferramenta, verifique se a ferramenta está desligada e a bateria desconectada.
- Limpe os orifícios de ventilação regularmente com ar comprimido seco. Não é permitido limpar os orifícios de ventilação com objetos pontiagudos.

ESPECIFICAÇÕES

Tensão	DC 20V
Número de rotações em marcha lenta	800 -2400 rpm
Diâmetro da roda	180 mm (7")
Dimensões da rosca	M14
Peso	2,22 kg



NÚM.	DESCRIÇÃO
1	Manivela auxiliar em forma de D
2	Botão de bloqueio do eixo
3	Roda de polimento
4	Controlador de velocidade
5	Botão de lançamento
6	Botão de bloqueio do botão de lançamento
7	Botão de remoção da bateria
8	Bateria
9	Carregador
10	Chave sextavada

INSTRUÇÕES DE SEGURANÇA PARA A BATERIA E O CARREGADOR

- Nunca tente abrir ou desmontar por qualquer motivo.
- Não exponha a bateria e/ou o carregador a água ou chuva
- Mantenha a bateria longe de outros objetos de metal enquanto não estiver em uso.
- Evite contato se a bateria ejetar qualquer líquido e ventile a área de trabalho se emitir qualquer tipo de vapores.
- Não use o cabo para transportar o carregador ou desconectá-lo da fonte de alimentação.
- Não use um carregador com um cabo danificado.

Carregamento

- Carregue apenas em temperaturas ambientes entre 10 ° C e 40 ° C
- Não carregue dentro de uma caixa ou recipiente de qualquer tipo. A bateria deve ser colocada numa área bem ventilada durante o carregamento.
- Não sobrecarregue a bateria. Quando a bateria estiver totalmente carregada, desconecte o carregador da rede.

Armazenamento

- Se o aparelho for armazenado sem uso por um longo período, as baterias devem ser removidas.
- Não armazene em locais onde a temperatura possa exceder 40 °C.

Transporte e descarte

- Coloque a bateria dentro da embalagem de forma que ela permaneça fixa na mesma posição e não possa se mover.
- Não descarte as ferramentas elétricas e as baterias no lixo doméstico!
- Consulte as autoridades locais sobre as opções de transporte e descarte.

MONTAGEM DA BATERIA

⚠ CUIDADO! Verifique se a ferramenta elétrica está desligada antes de inserir ou remover a bateria.

Carregamento da bateria

NOTA: Antes do primeiro uso, as baterias recém-adquiridas não estão totalmente carregadas e devem ser carregadas antes da instalação na ferramenta sem fio.

1. Se a bateria de íon de lítio estiver vazia, a ferramenta elétrica será desligada automaticamente por meio de um circuito de proteção.
2. Não continue a pressionar o botão On/Off após o desligamento automático da ferramenta elétrica.

Instalação da bateria

1. Alinhe os cumes levantados na bateria com as ranhuras na parte inferior da ferramenta elétrica.
2. Deslize a bateria para dentro da ferramenta.

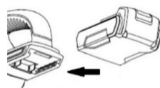

3. Certifique-se de que as travas de cada lado da bateria se encaixem e se fixem firmemente à ferramenta.

Remoção da bateria

1. Pressione o botão de remoção da bateria.
2. Remova a bateria puxando-a para a parte traseira da ferramenta elétrica sem fazer nenhuma força.



CARREGAMENTO COM CARREGADOR DE DIAGNÓSTICO

1. Conecte o carregador de bateria à fonte de alimentação de corrente alternada.
2. Alinhe os cumes levantados na bateria com as ranhuras do carregador até que as travas de cada lado da bateria se encaixem no lugar.
3. Quando a bateria estiver conectada corretamente, os LEDs do carregador acenderão indicando o status de carregamento.



São possíveis 5 combinações de cores diferentes:

Luz vermelha, constante		O carregador está conectado
Luz vermelha constante + luz verde intermitente		A bateria está a carregar
Luz vermelha constante + luz verde constante		A bateria está completamente carregada
Luz vermelha está a piscar		A bateria está muito quente
Luz vermelha e verde piscando alternadamente		A bateria com defeito

⚠ NOTA! Em caso de status "defeituoso", tente remover e inserir a bateria novamente no carregador e faça o mesmo com outra bateria nova. Se o mesmo status permanecer, pode ser que o item com defeito seja o carregador e não a bateria.

4. Pressione as travas de cada lado da bateria e deslize-a para fora do carregador para removê-la.
5. Desconecte o carregador da fonte de alimentação.

INDICADOR DE ENERGIA DA BATERIA

NOTA! Você pode pressionar o botão indicador de energia para verificar o status da bateria. Se todas as luzes estiverem acesas, a bateria está totalmente carregada.



DESCRIEREA PRODUSULUI

Instrumentul este destinat pentru procese de finisare, cum ar fi lustruirea și rotunjirea colțurilor și marginilor, precum și pentru obținerea suprafețelor netede de ajutorul unui disc și un substrat de lustruire.

Dispozitivul are un comutator de viteză cu 9 trepte, precum și un trăgaci cu funcție de fixare în timpul funcționării sau de blocare în timpul depozitării pentru a preveni pornirea accidentală. În plus, dispozitivul în setul de livrare este inclus un substrat de lustruire, care se instalează fără instrumente suplimentare, precum și o cheie hexagonală și un mâner suplimentar în formă de D pentru o mai bună prindere.

REGULI DE SIGURANȚĂ

⚠ ATENȚIE! Consultați toate precauțiile și instrucțiunile de siguranță. Nerespectarea precauțiilor și instrucțiunilor de mai jos poate duce la electrocutare, incendiu și/sau vătămări grave.

- Verificați instrumentul pentru defecțiuni ale pieselor, deteriorări ale întrerupătoarelor și alte condiții care pot afecta funcționarea acestuia.
- Deconectați instrumentul de la sursa de alimentare cu energie electrică înainte de a efectua orice ajustări, înlocuiri de accesorii și depozitare și setați comutatorul de alimentare în poziția de blocare sau OPRIT.
- Păstrați instrumentul și mânerul acestuia într-un loc uscat și curat. Instrumentul nu trebuie să intre în contact cu uleiul și grăsimea.
- Îmbrăcați întotdeauna ochelari de protecție și un aparat respirator.
- Țineți instrumentul de suprafața izolată a mânerului, dacă există posibilitatea de contactare a instrumentului cu cablajul ascuns. La contactul pieselor metalice deschise ale instrumentului cu firul sub tensiune, există un pericol de electrocutare.
- Înainte de a porni instrumentul, asigurați-vă că toate cheile de reglare și piulițele sunt scoase, astfel încât acestea să nu decoleze la o viteză mare.
- În timpul pornirii și opririi instrumentului, discul de polizat nu trebuie să se atingă de piesa brută. Nu puneți instrumentul până când discul de polizat nu se oprește complet. Instrumentul în stare de funcționare poate sări la contactul părții mobile cu orice suprafață.
- Nu porniți niciodată instrumentul când discul de polizat este îndreptat spre dvs.
- În timpul lucrului, țineți întotdeauna instrumentul cu o mână de mânerul din spate și cu cealaltă mână de mânerul auxiliar. Nu țineți mâinile în apropierea părților rotative.
- Nu supraîncărcați instrumentul. Nu depuneți eforturi excesive pentru a preveni ricoșarea instrumentului.

ASAMBLARE

Instalarea mânerului auxiliar

1. Montați mânerul auxiliar în orificiile laterale din

partea capului instrumentului.

2. Introduceți șuruburile în ambele orificii.
3. Strângeți bine șuruburile cu ajutorul cheii.



Instalarea discului de polizat

1. Apăsăți și țineți apăsat butonul de blocare a axului principal (2) pentru a preveni rotirea.
2. Introduceți discul de polizat în axul principal și strângeți-l manual.

Reglarea vitezei

Instrumentul are 9 moduri de viteză: 800, 1000, 1200, 1400, 1600, 1800, 2000, 2200 și 2400 rpm.

Comutarea vitezei se face cu ajutorul regulatorului:

Pentru a mări viteza, rotiți butonul înainte.

Pentru a reduce viteza, rotiți butonul înapoi.



NOTĂ. Pe regulator există marcaje de viteză - 800, 1200, 1600, 2000 și 2400. Pentru a seta viteza de 1000 rpm, regulatorul de viteză trebuie setat într-o poziție intermediară între marcajele 800 și 1200. Setarea vitezelor de 1400, 1800 și 2200 rpm se face în mod similar.

EXPLOATARE

ATENȚIE! Nu acoperiți orificiile de ventilație și păstrați-le curate pentru răcirea corespunzătoare a motorului.

Pornirea / oprirea instrumentului

Pentru a porni instrumentul, deblocați butonul de pornire, apoi apăsați-l lent.

Pentru a opri instrumentul, eliberați complet butonul de pornire.

Butonul de blocare a butonului de pornire

Butonul de blocare a butonului de pornire vă permite să fixați poziția butonului de pornire pentru depozitare sau funcționare continuă.



Pentru a bloca butonul de pornire înainte de depozitarea instrumentului, apăsați pe butonul de blocare pe jumătate din partea prezentată în figură.

Pentru a bloca butonul de pornire în timpul funcționării:

1. Apăsați butonul de blocare pe jumătate.
2. Apăsați pe butonul de pornire pentru a porni instrumentul.

CARACTERISTICI TEHNICE

Tensiune	20 Vdc
Numărul de rotații în gol	800 -2400 rpm
Diametrul discului	180 mm (7")
Dimensiune filet	M14
Greutate	2,22 kg



3. Apăsați pe butonul de blocare până la capăt și eliberați-l. În acest caz, instrumentul va continua să funcționeze.

NOTĂ. În poziția normală, butonul de pornire este întotdeauna blocat.

ÎNȚREȚINERE TEHNICĂ

- Înainte de verificare sau de întreținerea tehnică, întotdeauna asigurați-vă că instrumentul este oprit și acumulatorul este scos din instrument.
- Curățați în mod regulat orificiile de ventilație numai cu aer comprimat uscat. Nu este permisă curățarea orificiilor de ventilație cu ajutorul obiectelor ascuțite.

Nr.	DESCRIERE
1	Măner auxiliar în formă de D
2	Buton de blocare a axului principal
3	Disc de polizat
4	Regulator de viteză
5	Butonul de pornire
6	Butonul de blocare a butonului de pornire
7	Buton pentru demontarea acumulatorului
8	Acumulator
9	Încărcător
10	Cheie hexagonală

INSTRUCȚIUNI DE SIGURANȚĂ PENTRU UTILIZAREA ACUMULATORULUI ȘI A ÎNCĂRCĂTORULUI

- În nici un caz, nu încercați să deschideți sau să dezamblați acumulatorul și încărcătorul.
- Evitați contactul acumulatorului și / sau încărcătorului cu apă sau ploaie.
- Acumulatorul, care nu este utilizat în prezent, ar trebui să fie ținut la distanță de obiectele metalice.
- Evitați contactul cu orice lichid care iese din acumulator; asigurați ventilarea spațiului de lucru atunci când ies aburi din baterie.
- Nu utilizați un cablu pentru a transporta încărcătorul și nu-l trageți pentru al deconecta de la rețea.
- Nu utilizați încărcătorul cu cablul deteriorat.

Încărcare

- Încărcați aparatul la o temperatură a aerului cuprinsă între 10 °C și 40 °C.
- Nu efectuați încărcarea în interiorul cutiei sau recipientului. În timpul încărcării, acumulatorul trebuie să se afle într-o încăpere bine ventilată.
- Nu supraîncărcați acumulatorul. După încărcarea completă a acumulatorului, deconectați încărcătorul de la rețeaua de alimentare cu energie electrică.

Depozitare

- În cazul în care dispozitivul va fi stocat în stare nefolosită pentru o lungă perioadă de timp, acumulatorul trebuie îndepărtat.
- Nu depozitați aparatul în locuri unde temperatura aerului poate depăși 40 °C.

Transport și eliminare

- Ambalajul acumulatorului trebuie să asigure fixarea acestuia în stare imobilă.
- Eliminarea sculelor electrice și a bateriilor împreună cu deșeurile menajere nu este permisă!
- Contactați autoritățile locale pentru informații despre transport și reciclare.

MONTAREA ACUMULATORULUI

⚠ ATENȚIE! Asigurați-vă că scula electrică este oprită înainte de a introduce sau scoate acumulatorul.

Încărcarea acumulatorului

NOTĂ: Înainte de prima utilizare, noile unități acumulator reîncărcabile nu sunt complet încărcate și necesită a fi încărcate înainte de a fi instalate într-un instrument fără fir.

1. Dacă bateria litiu-ion este complet descărcată, scula electrică se oprește automat prin intermediul circuitului de protecție.
2. După oprirea automată a sculei electrice, nu apăsați butonul de pornire/oprire.

Instalarea acumulatorului

1. Aliniați laturile de pe acumulator cu sloturile de pe partea inferioară a sculei electrice.
2. Introduceți acumulatorul în instrument.

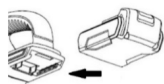

3. Asigurați-vă că clișetele de pe fiecare parte a bateriei sunt declanșate și asigură o fixare sigură în instrument.

Îndepărtarea acumulatorului

1. Apăsați butonul de extragere a acumulatorului.
2. Scoateți acumulatorul trăgându-l în direcția din spate a sculei electrice și fără efort.



ÎNCĂRCAREA CU ÎNCĂRCĂTORUL DE DIAGNOSTICARE

1. Conectați încărcătorul la o sursă de curent alternativ.
2. Aliniați laturile de pe acumulator cu sloturile de pe încărcător până când la fixarea clișetelor pe ambele părți ale bateriei.
3. După instalarea acumulatorului, pe încărcător se vor aprinde LED-urile care indică starea încărcării.



Există 5 combinații posibile diferite de indicare:

Culoare roșie, continuă		Încărcarea este conectată
Culoare roșie, continuă + culoare verde, intermitentă		Acumulatorul se încarcă
Culoare roșie, continuă + culoarea verde, continuă		Acumulatorul este complet încărcat
Culoare roșie, intermitentă		Temperatura prea înaltă a acumulatorului
Culoare roșie și culoare verde, intermitentă alternativ		Defecțiune acumulatorului

⚠ NOTĂ: La afișarea stării defectuoase a acumulatorului, încercați să scoateți acumulatorul din încărcător și apoi să instalați un acumulator nou în aparat. Menținerea stării de defecțiune poate însemna că elementul defect este încărcătorul, nu acumulatorul.

4. Apăsați clișetele de pe ambele părți ale acumulatorului și scoateți-l din încărcător.
5. Deconectați încărcătorul de la rețeaua de alimentare cu energie electrică.

INDICATORUL DE ÎNCĂRCARE AL ACUMULATORULUI

NOTĂ: Puteți utiliza butonul indicatorului de alimentare pentru a verifica starea acumulatorului. Dacă toate diodele se aprind la apăsare, acest lucru înseamnă că acumulatorul este complet încărcat.



NL

INSTRUCTIEHANDLEIDING

PRESENTATIE VAN HET PRODUCT

Deze tool is ontworpen voor het afwerken van processen zoals polijsten en afronden van hoeken en randen, evenals voor het verkrijgen van gladde oppervlakken met behulp van het wiel en het polijstkussen.

De toerentaal van het wiel kan worden aangepast aan 9 verschillende selectietrappen met de regelknop, en de triggereschakelaar kan worden vergrendeld voor gebruik of worden vergrendeld voor opslag om te voorkomen dat het gereedschap onbedoeld wordt gestart. Bovendien wordt deze polijstmachine geleverd met een polijstkussen dat zonder gereedschap kan worden geplaatst, een inbusleutel en een extra D-handgreep voor een betere grip.

VEILIGHEIDSLINSTRUCTIES

▲ WAARSCHUWING! Lees alle waarschuwingen en veiligheidsinstructies. Als u dit niet doet, kan dit leiden tot elektrische schokken, brand en / of ernstig letsel.

- Controleer het gereedschap op schade aan onderdelen en schakelaars, evenals op omstandigheden die de werking van het gereedschap kunnen beïnvloeden.
- Voordat u aanpassingen uitvoert, accessoires verwisselt of opbergt, verwijdert u de stroombron uit de polijstmachine en zet u de aan / uit-schakelaar in de vergrendelde of UIT-stand.
- Bewaar het gereedschap en de handgreep in een droge en schone staat. Het gereedschap mag niet in contact komen met olie en vet.
- Gebruik een veiligheidsbril en een masker.
- Houd het gereedschap vast aan het geïsoleerde oppervlak van de handgreep als de kans bestaat dat het gereedschap in contact kan komen met de verborgen bedrading. Als blootliggende metalen delen van het gereedschap in contact komen met een onder spanning staande draad, bestaat er gevaar voor elektrische schokken.
- Voordat u het gereedschap inschakelt, moet u ervoor zorgen dat alle afstel- en moersleutels zijn verwijderd, anders kunnen ze met hoge snelheid uitvliegen.
- Bij het in- en uitschakelen van het gereedschap mag het polijst wiel het werkstuk niet raken. Leg het gereedschap niet neer tot het wiel volledig stopt. Een werktuig kan ketsen wanneer het bewegende deel in contact komt met een oppervlak.
- Schakel het gereedschap niet in met het polijst wiel naar u toe gericht.
- Houd het gereedschap tijdens het gebruik altijd met één hand aan de achterste handgreep en met de andere hand aan de extra handgreep vast. Plaats uw handen niet in de buurt van draaiende delen.
- Overbelast het gereedschap niet. Gebruik geen overmatige kracht om te voorkomen dat het gereedschap ketst.

MONTAGE**Installatie van extra handgreep**

- Installeer de extra handgreep in de zijgaten in de kop van het gereedschap.
- Plaats de schroeven in beide gaten.
- Draai de schroeven stevig vast met een sleutel.

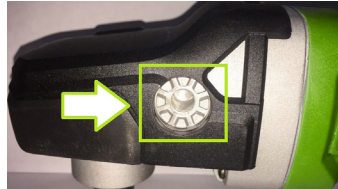
**Een polijstschijf installeren**

- Houd de spilvergrendelknop ingedrukt om rotatie te voorkomen.
- Steek het polijst wiel in de spil en draai het met de hand vast.

Snelheid aanpassing

Het gereedschap heeft 9 snelheidsmodus: 800, 1000, 1200, 1400, 1600, 1800, 2000, 2200 en 2400 tpm.

Snelheid schakelen wordt uitgevoerd met behulp van de regelaar:

Draai de regelaar naar voren om de snelheid te verhogen.

Draai de regelaar terug om de snelheid te verlagen.



OPMERKING. De regelaar heeft de volgende snelheidsmarkeringen - 800, 1200, 1600, 2000 en 2400. Om de snelheid op 1000 tpm in te stellen, moet de snelheidsregelaar in een positie tussen de markeringen 800 en 1200 worden ingesteld. De snelheden van 1400, 1800 en 2200 tpm worden op dezelfde manier ingesteld.

WERKING

LET OP! Blokkeer de ventilatieopeningen niet en houd ze schoon voor een goede motorcooling.

Gereedschap aan / uit

Om het gereedschap in te schakelen, ontgrendelt u de startknop en drukt u deze langzaam in.

Laat de startknop volledig los om het gereedschap uit te schakelen.

Startknopvergrendelknop

Met de startknopvergrendelknop kunt u de positie van de startknop vergrendelen voor opslag of continu gebruik.



Om de startknop te vergrendelen voordat u het gereedschap opbergt, drukt u de vergrendelknop half in vanaf de op de afbeelding getoonde kant.

De startknop vergrendelen tijdens gebruik:

1. Druk de vergrendelknop half in.

2. Druk op de startknop om het gereedschap te starten.
3. Druk de vergrendelknop helemaal in en laat hem los. In dit geval blijft het gereedschap werken.

OPMERKING In de normale positie is de startknop altijd vergrendeld.

ONDERHOUD

- Check voordat u het gereedschap controleert of onderhoudt of het gereedschap is uitgeschakeld en de batterij is losgekoppeld.
- Reinig de ventilatieopeningen regelmatig met droge perslucht. Het reinigen van de ventilatieopeningen met scherpe voorwerpen is niet toegestaan.

SPECIFICATIE

Voltage	DC 20V
Stationair toerental	800 -2400 tpm
Wieldiameter	180 mm (7")
Schroefdraadmaat	M14
Gewicht	2,22 kg



N°	BESCHRIJVING
1	Extra D-handgreep
2	Spilvergrendelknop
3	Polijst wiel
4	Snelheidsregelaar
5	Startknop
6	Startknopvergrendelknop
7	Knop voor het verwijderen van de batterij
8	Batterij
9	Oplader
10	Inbussleutel

VEILIGHEIDSIINSTRUCTIES BIJ WERKEN MET DE BATTERIJ EN DE OPLADER

- Probeer in geen geval de batterij en het apparaat te openen of demonteren.
- Vermijd dat de batterij en / of oplader onder water of regen komt.
- Houd de batterij die momenteel niet wordt gebruikt uit de buurt van metalen voorwerpen.
- Vermijd contact met vloeistoffen van de lekkende batterij; Ventileer het werkgebied in geval van dampende batterij.
- Gebruik het snoer niet om de oplader te dragen en trek er niet aan om de stekker uit het stopcontact te halen.
- Gebruik de oplader niet met een beschadigd snoer.

Opladen

- Laad het apparaat op bij temperaturen tussen 10 °C en 40 °C.
- Laad het apparaat niet op in de doos of container. Tijdens het opladen moet de batterij zich in een goed geventileerde ruimte bevinden.
- Herlaad de batterij niet op. Nadat de batterij volledig is opgeladen, koppelt u de oplader los.

Opslagruimte

- Als het apparaat gedurende lange tijd in ongebruikte staat wordt bewaard, moeten de batterijen worden verwijderd.
- Bewaar het apparaat niet op plaatsen waar de luchttemperatuur 40 °C kan overschrijden.

Transport en afvalverwerking

- De verpakking van de batterij moet ervoor zorgen dat deze op zijn plaats wordt vergrendeld.
- Gooi elektrisch gereedschap en batterijen niet bij het huishoudelijk afval!
- Neem contact op met uw lokale autoriteit voor informatie over transport en afvalverwerking.

BATTERIJ INSTALLATIE

⚠ WAARSCHUWING! Zorg ervoor dat het elektrisch gereedschap is uitgeschakeld voordat u de batterij plaatst of verwijdert.

Batterij opladen

OPMERKING: Voor het eerste gebruik zijn de nieuwe batterijpakketten niet volledig opgeladen en moeten ze worden opgeladen voordat ze in het snoerloze instrument worden geïnstalleerd.

1. Als de lithium-ionbatterij volledig leeg is, wordt het elektrisch gereedschap automatisch uitgeschakeld door middel van een beschermingscircuit.
2. Druk niet op de aan / uitknop nadat het elektrisch gereedschap automatisch is uitgeschakeld.

Batterij installatie

1. Lijn de ribben op het batterijpakket uit met de groeven aan de onderkant van het elektrische gereedschap.
2. Plaats de batterij in het gereedschap.

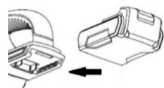

3. Zorg ervoor dat de vergrendelingen aan elke kant van de batterij vastzitten en stevig aan het gereedschap zijn bevestigd.

Batterij verwijderen

1. Druk op de batterij-uitwerpknop.
2. Verwijder de batterij door deze naar de achterkant van het elektrisch gereedschap te trekken en zonder kracht uit te oefenen.



OPLADEN MET DE DIAGNOSTISCHE OPLADER

1. Sluit de oplader aan op een wisselstroombron.
2. Lijn de ribben op het batterij uit met de sleuven op de oplader totdat de vergrendelingen aan beide zijden van het batterij klikken.
3. Nadat de batterij op de oplader is geplaatst, lichten de LED's op om de laadstatus aan te geven.



Er zijn 5 verschillende mogelijke displaycombinaties:

Rode kleur, voortdurend		Oplader is aangesloten
Rode kleur, voortdurend + groene kleur, knipperend		De batterij wordt opgeladen
Rode kleur, voortdurend + groene kleur, voortdurend		De batterij is volledig opgeladen
Rode kleur, knipperend		Overmatige batterijtemperatuur
Rode en groene kleuren, afwisselend knipperend		Batterij defect

⚠ LET OP! Wanneer de storingsstatus van de batterij wordt weergegeven, probeert u de batterij uit de oplader te verwijderen en vervolgens een nieuwe batterij in het apparaat te plaatsen. Het handhaven van een foutstatus kan betekenen dat de oplader is defect en niet de batterij.

4. Druk op de vergrendelingen aan beide zijden van de batterij en trek deze uit de oplader.
5. Koppel de oplader los van de stopcontact.

ACCU (BATTERIJ) OPLADEN INDICATOR

LET OP! U kunt de aan / uit-knop gebruiken om de status van de batterij te controleren. Als alle diodes oplichten wanneer erop wordt gedrukt, betekent dit dat de batterij volledig is opgeladen.



HU

ÜZEMELTETÉSI UTASÍTÁS

TERMÉKLEÍRÁS

Ezt a szerszámot olyan befejezési folyamatokra tervezték, mint a sarkok és élek csiszolása és lekerekítése, valamint a sima felületek előállítására koronggal és polírozó betéttel.

A készülék 9 sebességes sebességkapcsolóval, valamint működés közbeni reteszelő funkcióval rendelkezik, ami megakadályozza a véletlen indítást, működés illetve tárolás közben. Ezenkívül a készülékhez polírozó betét is tartozik, amely további szerszámok nélkül telepíthető, valamint egy imbuszkulcs és egy további D-alakú fogantyúval a jobb/biztosabb fogás érdekében.

BIZTONSÁGI ELŐÍRÁSOK

▲ FIGYELEM! Olvassa el és értelmezze az összes figyelmeztetést és biztonsági előírást. Ennek elmulasztása áramütést, tüzet és/vagy súlyos sérüléseket okozhat.

- Ellenőrizze a készüléket, hogy nem sérültek-e az alkatrészei és/vagy a kapcsolói, valamint ellenőrizze az összes olyan körülményt, amely befolyásolhatja a készülék működését.
- Mielőtt bármilyen beállítást elvégezne, kiegészítőket cserélne vagy eltenné tárolni a készüléket, vegye ki az áramforrást a polírozógépből, és állítsa a hálózati kapcsolót a KIKAPCSOLNI állásba.
- Tárolja a készüléket és annak fogantyúját száraz, tiszta állapotban. A készülék nem érintkezhet olajjal és/vagy zsírral.
- A készülék használata közben, feltétlenül használjon védőszemüveget és légzésvédő maszkot.
- Tartsa a készüléket a fogantyú szigetelt felületénél, ha valószínű, hogy a szerszám érintkezésbe kerülhet rejtett huzalozással. Amennyiben a készülék nyitott fém alkatrészei érintkezésbe kerülnek a feszültség alatt lévő vezetékkel, áramütés veszélye áll fenn.
- A készülék bekapcsolása előtt ellenőrizze, hogy az összes beállító és villáskulcs el lett távolítva, különben azok nagy sebességgel repülhetnek ki a készülékből.
- A szerszám be- és kikapcsolásakor a polírozó kerék nem érítheti a munkadarabot. Ne fektesse le a szerszámot, amíg a polírozó kerék teljesen le nem áll. A még működő készülék visszapatlanthat, amikor annak mozgó alkatrésze bármilyen felülettel érintkezik.
- Ne kapcsolja be a készüléket úgy, hogy a polírozó kereket maga felé irányítja.
- A készülék működtetése közben mindig tartsa egyik kezét a készülék hátsó fogantyúján, a másik kezét pedig a kiegészítő fogantyún. Ne helyezze kezeit a forgó alkatrészek közelébe.
- Ne terhelje túl a készüléket. A készülék visszapatlanásának megakadályozása érdekében ne fejtessen ki túlzott erőt a készülékkel való munka során.

ÖSSZESZERELÉS

A kiegészítő D-alakú fogantyú beszerelése

1. Szerelje be a kiegészítő fogantyút a szerszám fejének oldalsó furataiba.
2. Helyezze be a csavarokat mindkét furatba.
3. Húzza meg a csavarokat csavarkulccsal.

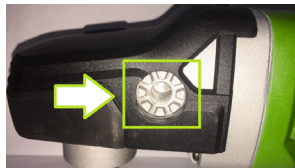

A polírozó kerék beszerelése

1. A forgás elkerülése érdekében tartsa lenyomva az orsózár gombot.
2. Helyezze be a polírozó kereket az orsóba, és húzza meg kézzel.

A sebesség beállítása

A készülék 9 sebességű üzemmóddal rendelkezik: 800, 1000, 1200, 1400, 1600, 1800, 2000, 2200 és 2400 fordulat percnként.

A sebességváltás a fordulatszám-szabályozó segítségével történik:

A sebesség növelése érdekében fordítsa el a fordulatszám-szabályozót előre.

A sebesség csökkentéséhez fordítsa vissza a fordulatszám-szabályozót.



MEGJEGYZÉS A vezérlőn sebességjelek vannak - 800, 1200, 1600, 2000 és 2400. A sebesség 1000 ford / percre történő beállításához a fordulatszám-szabályozót köztes helyzetbe kell állítani a 800 és 1200 jel között. A 1400, 1800 és A 2200 ford / perc beállítás ugyanúgy történik.

ÜZEMELTETÉS

FIGYELEM! Ne blokkolja a szellőzőnyílásokat és tartsa tisztán azokat a motor megfelelő hűtése érdekében.

A készülék Ki- és Bekapcsolása

A készülék bekapcsolásához oldja fel a Start gombot, majd lassan nyomja meg azt.

Az eszköz kikapcsolásához teljesen engedje el a Start gombot.

Startgomb záró gombja

A start gomb zárógombja lehetővé teszi a start gomb helyzetének rögzítését tárolás vagy folyamatos működés céljából.



A start gomb lezárásához az eszköz tárolása előtt nyomja meg a záró gombot félig az ábrázolt oldalról.

A start gomb lezárása működés közben:

1. Nyomja le félig a záró gombot.
2. Az eszköz elindításához nyomja meg a Start gombot.
3. Nyomja le teljesen a záró gombot majd engedje el. Eközben az készülék továbbra is működni fog.

MEGJEGYZÉS: Normál helyzetben a Start gomb mindig zárva van.

KARBANTARTÁS

- A készülék ellenőrzése vagy karbantartása előtt ellenőrizze, hogy a szerszám ki van-e kapcsolva és az akkumulátor el van-e távolítva.
- Rendszeresen tisztítsa meg a szellőzőnyílásokat száraz sűrített levegővel. A szellőzőnyílások éles tárgyakkal történő tisztítása nem megengedett.

MŰSZAKI ADATOK

Feszültség	DC 20V
Az alapjáratú fordulatszám	800 - 2400 ford/perc
Kör átmérő	180 mm (7")
Menetméret	M14
Súly	2,22 kg



N°	LEÍRÁS
1	Kiegészítő D- alakú fogantyú
2	Orsózárgomb
3	Polírozó kerék
4	Sebességszabályozó
5	Start gomb
6	Start gomb záró gomb
7	Akkumulátort eltávolító gomb
8	Akkumulátor
9	Töltő
10	Imbuszkulcs

BIZTONSÁGI UTASÍTÁSOK AZ AKKUMULÁTOR ÉS A TÖLTŐ MŰKÖDTETÉSEKOR

- Semmilyen esetben sem ne próbálja meg kinyitni vagy szétszerelni az akkumulátort és a készüléket.
- Kerülje az akkumulátor és / vagy töltő víz vagy eső alá kerülését.
- A jelenleg nem használt akkumulátort tartsa távol a fémtárgyaktól.
- Kerülje az akkumulátort elhagyó bármilyen folyadékkal való érintkezést; szellőztesse a munkaterületet, ha gőzt lát kiszivárogni az akkumulátorból.
- Ne használja a kábelt a töltő hordozásához, és ne húzza azt a tápegység leválasztásához.
- Ne használja a töltőt sérült kábellel.

Töltés

- Töltse fel a készüléket 10 ° C és 40 ° C közötti hőmérsékleten.
- Ne töltsön a dobozban vagy a tartályban. Töltés közben az akkumulátornak jól szellőző helyen kell lennie.
- Ne töltsen túl az akkumulátort. Miután az akkumulátor teljesen feltöltődött, húzza ki a töltőt.

Tárolás

- Ha az eszközt úgy tárolja, hogy hosszú ideig nem használja, akkor ajánlott eltávolítani az akkumulátorokat a készülékekből.
- Ne tárolja a készüléket olyan helyen, ahol a levegő hőmérséklete meghaladhatja a 40 ° C-ot.

Szállítás és ártalmatlanítás

- Az akkumulátor csomagolásának biztosítania kell, hogy rögzítve maradjon.
- Az elektromos kéziszerszámot és az akkumulátort ne dobja a háztartási hulladék közé!
- Vegye fel a kapcsolatot a helyi hatóságokkal a szállítási és ártalmatlanítási információkkal kapcsolatban.

AKKUMULÁTOR BESZERELÉSE

▲ FIGYELEM! Az akkumulátor behelyezése vagy eltávolítása előtt ellenőrizze, hogy az elektromos kéziszerszám ki van-e kapcsolva.

Az akkumulátor töltése

MEGJEGYZÉS: Az első használat előtt az új akkumulátorok nem vannak teljesen feltöltve és a vezeték nélküli műszerbe történő felszerelés előtt FEL kell tölteni.

1. Ha a lítium-ion akkumulátor teljesen lemerült, az elektromos kéziszerszám egy védőáramkörnek köszönhetően automatikusan kikapcsol.
2. Miután a szerszám automatikusan kikapcsolt, ne nyomja meg a be- / ki gombot.

Az akkumulátor beszerelése

1. Igazítsa az akkumulátor bordáit az elektromos kéziszerszám alján található hornyokkal.
2. Helyezze be az akkumulátort a szerszámba.

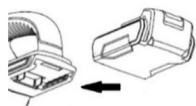

3. Győződjön meg arról, hogy az akkumulátor mindkét oldalán lévő reteszek aktiválódtak és biztosították a szerszám biztonságos rögzítését.

Az akkumulátor eltávolítása

1. Nyomja meg az akkumulátor kioldó gombot.
2. Távolítsa el az akkumulátort az elektromos kéziszerszám hátsó része irányába húzva, erő alkalmazása nélkül.



TÖLTÉS A DIAGNOSZTIKAI TÖLTŐVEL

1. Csatlakoztassa a töltőt egy hálózati áramforráshoz.
2. Igazítsa az akkumulátor bordáit a töltésen található hornyokkal, amíg a reteszek az akkumulátor mindkét oldalán nem kattannak.
3. Az akkumulátor töltőre történő behelyezése után a LED-ek kigyulladnak, hogy jelezzék a töltés állapotát.



5 különböző megjelenítési kombináció létezik.:

Piros színű, folyamatos		Töltés csatlakoztatva
Piros szín, folyamatos + zöld szín, villog		Az akkumulátor töltődik
Piros szín, folyamatos + zöld szín, folyamatos		Az akkumulátor teljesen fel van töltve.
A piros szín villog		Túl magas az akkumulátor hőmérséklete
A piros és a zöld szín felváltva villog		Az akkumulátor meghibásodott

▲ MEGJEGYZÉS! Amikor megjelenik az akkumulátor meghibásodásának állapota, próbálja kivenni az akkumulátort a töltőből, majd új akkumulátort helyezni a készülékbe. A hibaállapot megőrzése azt jelezheti, hogy a hibás cella a töltő, nem az akkumulátor.

4. Nyomja meg az akkumulátor mindkét oldalán található reteszeket, és húzza ki a töltőből.
5. Húzza ki a töltőt az áramforrásból.

AKKUMULÁTOR-TÖLTŐ MUTATÓ

MEGJEGYZÉS! A mutatógomb segítségével ellenőrizheti az akkumulátor állapotát. Ha az összes dióda felgyullad, amikor megnyomják, ez azt jelenti, hogy az akkumulátor teljesen fel van töltve.



RU

РУКОВОДСТВО ПО ЭКСПЛУАТАЦИИ

ОПИСАНИЕ ПРОДУКТА

Инструмент предназначен для процессов чистой обработки, таких как полировка и скругление углов и кромок, а также получения гладких поверхностей диском и полировальной подложкой.

В устройстве предусмотрен 9-ступенчатый переключатель частоты вращения, а также курок с функцией фиксации во время работы или блокировки во время хранения для предупреждения случайного запуска.

Дополнительно в комплект поставки устройства входит полировальная подложка, устанавливаемая без дополнительных инструментов, а также шестигранный ключ и дополнительная D-образная рукоятка для лучшего захвата.

ПРАВИЛА ТЕХНИКИ БЕЗОПАСНОСТИ

▲ ВНИМАНИЕ! Ознакомьтесь со всеми предупреждениями и инструкциями по технике безопасности. Невыполнение этого требования может стать причиной поражения электрическим током, возникновения пожара и/или тяжёлых травм.

- Проверьте инструмент на предмет наличия каких-либо повреждений деталей и выключателей, а также каких-либо состояний, которые могут повлиять на работу инструмента.
- Перед проведением любых регулировок, заменой принадлежностей и размещением на хранение извлеките источник питания из полировальной машины и установите выключатель питания в положение блокировки или ВЫКЛ.
- Храните инструмент и его ручку в сухом, чистом состоянии. Инструмент не должен контактировать с маслом и жиром.
- Обязательно используйте защитные очки и респиратор.
- Держите инструмент за изолированную поверхность рукоятки, если существует вероятность соприкосновения инструмента со скрытой проводкой. При контакте открытых металлических частей инструмента с проводом под напряжением существует опасность поражения электрическим током.
- Перед включением инструмента убедитесь, что все регулировочные и гаечные ключи сняты, так как в противном случае они могут вылететь на высокой скорости.
- Во время включения и выключения инструмента полировальный круг не должен касаться обрабатываемой детали. Не кладите инструмент до полной остановки круга. Работая инструмент может отскочить при контакте подвижной части с какой-либо поверхностью.
- Не включайте инструмент при полировальном

круге, направленном на себя.

- Во время работы всегда держите инструмент одной рукой за заднюю рукоятку, а другой рукой за вспомогательную рукоятку. Не располагайте руки вблизи вращающихся частей.
- Не перегружайте инструмент. Не прилагайте чрезмерное усилие, чтобы не допустить отскока инструмента.

СБОРКА

Установка вспомогательной рукоятки

1. Установите вспомогательную рукоятку в боковые отверстия в головной части инструмента.
2. Вставьте винты в оба отверстия.
3. Надёжно затяните винты с помощью ключа.

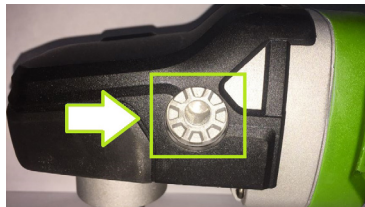

Установка полировального диска

1. Нажмите и удерживайте кнопку блокировки шпинделя для предотвращения вращения.
2. Вставьте полировальный круг в шпиндель и затяните его вручную.

Регулировка скорости

Инструмент имеет 9 режимов скорости: 800, 1000, 1200, 1400, 1600, 1800, 2000, 2200 и 2400 об/мин. Переключение скорости производится с помощью регулятора:

Для увеличения скорости поверните регулятор вперёд.

Для уменьшения скорости поверните регулятор назад.



ПРИМЕЧАНИЕ На регуляторе имеются отметки скорости - 800, 1200, 1600, 2000 и 2400. Для установки скорости 1000 об/мин, регулятор скорости необходимо установить в промежуточное положение между отметками 800 и 1200. Установка скоростей 1400, 1800 и 2200 об/мин производится аналогичным образом.

ЭКСПЛУАТАЦИЯ

ВНИМАНИЕ! Не закрывайте вентиляционные отверстия и следите за их чистотой для надлежащего охлаждения двигателя.

Включение/выключение инструмента

Чтобы включить инструмент, разблокируйте пусковую кнопку, затем медленно нажмите на её. Чтобы выключить инструмент, полностью отпустите пусковую кнопку.

Кнопка блокировки пусковой кнопки

Кнопка блокировки пусковой кнопки позволяет фиксировать положение пусковой кнопки для хранения или непрерывной работы.



Чтобы заблокировать пусковую кнопку перед хранением инструмента, нажмите на кнопку блокировки наполовину.

2. Нажмите на пусковую кнопку для запуска инструмента.

3. Нажмите на кнопку блокировки до упора и отпустите. При этом инструмент продолжит работу.

1. Нажмите на кнопку блокировки наполовину.
2. Нажмите на пусковую кнопку для запуска инструмента.
3. Нажмите на кнопку блокировки до упора и отпустите. При этом инструмент продолжит работу.

ПРИМЕЧАНИЕ В обычном положении пусковая кнопка всегда заблокирована.

ТЕХНИЧЕСКОЕ ОБСЛУЖИВАНИЕ

- Перед проверкой или техническим обслуживанием инструмента убедитесь, что инструмент выключен и аккумуляторная батарея отключена.
- Регулярно очищайте вентиляционные отверстия с помощью сухого сжатого воздуха. Не допускается очистка вентиляционных отверстий с помощью острых предметов.

ТЕХНИЧЕСКИЕ ХАРАКТЕРИСТИКИ

Напряжение	20 В постоянного тока
Число оборотов на холостом ходу	800 - 2400 об/мин
Диаметр круга	180 мм (7")
Размер резьбы	M14
Масса	2,22 кг



№	ОПИСАНИЕ
1	Вспомогательная D-образная рукоятка
2	Кнопка блокировки шпинделя
3	Полировальный круг
4	Регулятор скорости
5	Пусковая кнопка
6	Кнопка блокировки пусковой кнопки
7	Кнопка для снятия аккумулятора
8	Аккумуляторный блок
9	Зарядное устройство
10	Шестигранный ключ

ИНСТРУКЦИИ ПО ТЕХНИКЕ БЕЗОПАСНОСТИ ПРИ РАБОТЕ С АККУМУЛЯТОРОМ И ЗАРЯДНЫМ УСТРОЙСТВОМ

- Ни при каких условиях не пытайтесь открывать или разбирать аккумулятор и устройство.
- Избегайте попадания аккумулятора и/или зарядного устройства под воду или дождь.
- Аккумулятор, который в настоящий момент не используется, следует держать на расстоянии от металлических объектов.
- Избегайте контакта с любой жидкостью, выходящей из аккумулятора; при выходе из аккумулятора паров обеспечьте вентиляцию рабочего помещения.
- Не используйте провод для переноски зарядного устройства и не тяните за него для отключения от сети питания.
- Не используйте зарядное устройство с поврежденным проводом

Зарядка

- Заряжайте устройство при температуре воздуха от 10 °C до 40 °C.
- Не выполняйте зарядку внутри коробки или контейнера. При зарядке аккумулятор должен находиться в хорошо вентилируемом помещении.
- Не перезаряжайте аккумулятор. После полной зарядки аккумулятора отключите зарядное устройство от сети.

Хранение

- Если устройство будет храниться в неиспользуемом состоянии на протяжении длительного времени, аккумуляторы следует извлечь.
- Не храните устройство в местах, где температура воздуха может превышать 40 °C.

Транспортировка и утилизация

- Упаковка аккумулятора должна обеспечивать его фиксацию в неподвижном состоянии.
- Утилизация электроинструментов и аккумуляторов вместе с бытовыми отходами не допускается!
- Обратитесь к местным органам для получения информации о транспортировке и утилизации.

МОНТАЖ АККУМУЛЯТОРА

⚠ ВНИМАНИЕ! Убедитесь в том, что электроинструмент отключен, перед вставкой или извлечением аккумуляторного блока.

Зарядка аккумулятора

ПРИМЕЧАНИЕ: Перед первым использованием новые аккумуляторные блоки заряжены не полностью и требуют зарядки перед установкой в беспроводной инструмент.

1. Если литий-ионный аккумулятор полностью разряжен, электроинструмент автоматически отключается посредством защитного контура.
2. После автоматического отключения электроинструмента не нажимайте кнопку включения/выключения.

Установка аккумулятора

1. Совместите ребра на аккумуляторном блоке с пазами на нижней части электроинструмента.
2. Вставьте аккумуляторный блок в инструмент.

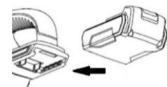

3. Убедитесь, что защелки с каждой стороны аккумуляторного блока сработали и обеспечили надежное закрепление в инструменте.

Извлечение аккумулятора

1. Нажмите кнопку извлечения аккумулятора.
2. Извлеките аккумуляторный блок, потянув за него в направлении задней части электроинструмента и не прикладывая усилий



ЗАРЯДКА С ПОМОЩЬЮ ДИАГНОСТИЧЕСКОГО ЗАРЯДНОГО УСТРОЙСТВА

1. Подключите зарядное устройство к источнику переменного тока.
2. Совместите ребра на аккумуляторном блоке с пазами на зарядке до щелчка защелок на обеих сторонах аккумуляторного блока.
3. После установки аккумулятора на зарядном устройстве загорятся светодиоды, указывающие на статус зарядки.



Существует 5 различных возможных комбинаций индикации:

Красный цвет, непрерывная		Зарядка подключена
Красный цвет, непрерывная + зеленый цвет, мигающая		Аккумулятор заряжается
Красный цвет, непрерывная + зеленый цвет, непрерывная		Аккумулятор полностью заряжен
Красный цвет, мигающая		Чрезмерно высокая температура аккумуляторного блока
Красный и зеленый цвета, попеременно мигающая		Неисправность аккумуляторного блока

⚠ ПРИМЕЧАНИЕ! При отображении статуса неисправности аккумуляторного блока попробуйте извлечь аккумулятор из зарядного устройства, а затем установить в устройство новый аккумулятор. Сохранение статуса неисправности может означать, что неисправным элементом является зарядное устройство, а не аккумулятор.

4. Надавите на защелки на обеих сторонах аккумуляторного блока и вытяните его из зарядного устройства.
5. Отключите зарядное устройство от сети.

ИНДИКАТОР ЗАРЯДА АККУМУЛЯТОРА

ПРИМЕЧАНИЕ! Вы можете использовать кнопку индикатора питания для проверки статуса аккумулятора. Если при нажатии загораются все диоды, это означает, что батарея полностью заряжена.



OPIS PRODUKTU

Narzędzie przeznaczone jest do procesów obróbki wykańczającej, takich jak polerowanie i zaokrąglanie narożników i krawędzi, oraz otrzymanie gładkich powierzchni dyskiem i podłożem polerskim.

Urządzenie wyposażone jest w 9-stopniowy przełącznik prędkości obrotowej i spust z funkcją blokady podczas pracy lub funkcję blokady podczas przechowywania, aby zapobiec przypadkowemu uruchomieniu. Dodatkowo urządzenie jest dostarczane z podłożem do polerowania, które może być zamontowane bez użycia narzędzi, oraz z kluczem imbusowym i dodatkowym uchwytem w kształcie litery D dla lepszej przyczepności.

ZASADY BHP

▲ UWAGA! Należy zapoznać się ze wszystkimi wskazówkami i instrukcjami BHP. Nieprzestrzeganie tych wymogów, może być przyczyną porażenia prądem, pożaru i/lub ciężkich obrażeń ciała.

- Przed rozpoczęciem pracy, urządzenie należy sprawdzić pod kątem uszkodzenia części, uszkodzenia wyłączników, a także wszystkie inne elementy, które mogą mieć wpływ na prawidłowe funkcjonowanie urządzenia.
- Przed dokonaniem dowolnych regulacji, wymianą narzędzi roboczych oraz przechowaniem, należy wyjąć akumulator z polerki i ustawić włącznik zasilania w pozycji blokady lub wyłączono.
- Zarówno urządzenie jak i uchwyt dodatkowy należy przechowywać w suchym, czystym stanie. Nie należy dopuszczać do kontaktu urządzenia ze smarem lub tłuszczem.
- Zawsze podczas pracy należy zakładać okulary ochronne oraz maskę ochronną.
- Urządzenie należy trzymać za izolowaną powierzchnię uchwytu, gdy istnieje możliwość kontaktu z ukrytą instalacją elektryczną. W przypadku kontaktu otwartych części metalowych urządzenia z przewodem pod napięciem zachodzi niebezpieczeństwo porażenia prądem elektrycznym operatora.
- Przed włączeniem urządzenia, należy się upewnić, że wszystkie klucze są usunięte z polerki, żeby one nie wyleciały z wysoką prędkością.
- Podczas włączania oraz wyłączenia urządzenia tarcza polerska nie powinna dotykać obrabianego przedmiotu. Nie wolno odkładać urządzenia, przed całkowitym zatrzymaniem tarczy. Urządzenie pracujące, przy kontakcie części ruchomej z dowolną powierzchnią, może doprowadzić do zjawiska odrzutu.
- Zabrania się włączenie urządzenia z tarczą polerską skierowaną na siebie.
- Podczas pracy zawsze należy trzymać urządzenie jedną ręką za uchwyt główny (tylny), a drugą za uchwyt dodatkowy. Nie wolno trzymać ręce w pobliżu części ruchomych.
- Zabrania się przeciążania urządzenia. Nie należy

wywierać nadmiernego nacisku podczas pracy, żeby nie doprowadzić do zjawiska odrzutu urządzenia.

CZYNNOŚCI WSTĘPNE

Zakładanie uchwytu dodatkowego

1. Założyć uchwyt dodatkowy do otworów bocznych w czołowej części urządzenia.
2. Włożyć śruby mocujące do obydwóch otworów.
3. Mocno dokręć śruby za pomocą klucza.

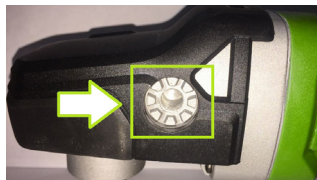

Zakładanie tarczy polerskiej

1. Naciśnąć i przytrzymać przycisk blokady wrzeciona, aby go unieruchomić.
2. Włożyć tarczę polerską do wrzeciona i dokręć ją ręcznie.

Regulacja prędkości

Urządzenie posiada 9 regulacji prędkości: 800, 1000, 1200, 1400, 1600, 1800, 2000, 2200 oraz 2400 obr/min. Przełączenie prędkości odbywa się za pomocą regulatora:

Dla zwiększenia prędkości, należy przesunąć regulator do przodu.

Dla zmniejszenia prędkości, należy przesunąć regulator do tyłu.



UWAGA! Na regulatorze znajdują się oznaczenia prędkości - 800, 1200, 1600, 2000 i 2400. Dla ustawienia prędkości 1000 obr/min, regulator prędkości należy ustawić w pozycji pośredniej pomiędzy oznaczeniami 800 i 1200. Ustawianie prędkości 1400, 1800 i 2200 obr/min odbywa się w podobny sposób.

UŻYTKOWANIE

UWAGA! Nie wolno zasłaniać otworów wentylacyjnych. Należy zachowywać je w czystości dla zapewnienia odpowiedniego chłodzenia silnika.

Włączanie/wyłączenie urządzenia

W celu włączenia urządzenia, należy odblokować włącznik zasilania i następnie powoli go nacisnąć.

W celu wyłączenia urządzenia, należy całkowicie zwolnić włącznik zasilania.

Przycisk blokady włącznika zasilania

Przycisk blokady włącznika zasilania pozwala pozostawiać włącznik zasilania w jednej pozycji w okresie przechowywania lub dla ciągłej pracy urządzenia.



Do zablokowania włącznika zasilania na okres przechowywania urządzenia, trzeba do połowy wcisnąć przycisk blokady ze strony przedstawionej na rysunku.

Do zablokowania włącznika zasilania podczas pracy:

1. Do połowy wcisnąć przycisk blokady.
2. Nacisnąć włącznik zasilania urządzenia.
3. Wcisnąć przycisk blokady do końca i zwolnić. Urządzenie zacznie pracować nieprzerwanie.

UWAGA W zwyczajnej pozycji, włącznik zasilania zawsze jest zablokowany.

SERWISOWANIE

- Przed przeglądem lub serwisowaniem zawsze należy się upewnić, że urządzenie zostało wyłączone oraz bateria wyjęta.
- Należy regularnie oczyszczać otwory wentylacyjne urządzenia tylko za pomocą suchego powietrza sprężonego. Nie wolno dokonywać czyszczenia za pomocą wkładania ostrych przedmiotów do otworów.

DANE TECHNICZNE

Napięcie zasilania	20 V prądu stałego
Prędkość obrotowa na biegu jałowym	800-2400 obr/min
Średnica tarczy	180 mm (7")
Rozmiar gwintu	M14
Waga	2,22 kg



Nr	OPIS
1	Uchwyt dodatkowy w kształcie litery D
2	Przycisk blokady wrzeciona
3	Tarcza polerska
4	Regulator prędkości
5	Włącznik zasilania
6	Przycisk blokady włącznika zasilania
7	Przycisk blokujący baterię
8	Bateria zasilająca
9	Ładowarka
10	Klucz imbusowy

INSTRUKCJE BEZPIECZEŃSTWA DOTYCZĄCE PRACY Z AKUMULATORAMI I ŁADOWARKAMI

- W żadnym wypadku nie wolno próbować otwierać lub wyciągać akumulatora z urządzenia.
- Należy unikać namoczenia akumulatora i/lub ładowarki wodą lub deszczem.
- Jeżeli akumulator nie jest używany, należy go przechowywać z dala od metalowych przedmiotów.
- Unikać kontaktu z płynem wydostającym się z akumulatora; przy wyparowywaniu z akumulatora należy przewietrzyć miejsce pracy.
- Nie należy używać przewodu do przenoszenia ładowarki lub ciągnąć za przewód w celu odłączenia ładowarki od sieci.
- Nie należy używać ładowarki z uszkodzonym przewodem.

Ładowanie

- Ładować urządzenie w temperaturze powietrza od 10 °C do 40 °C.
- Nie ładować wewnątrz pudełka lub pojemnika. Podczas ładowania akumulator musi znajdować się w dobrze wentylowanym pomieszczeniu.
- Nie należy doładowywać akumulator. Po całkowitym naładowaniu akumulatora należy odłączyć ładowarkę od sieci elektrycznej.

Przechowywanie

- Jeżeli urządzenie ma być przechowywane przez dłuższy okres i nieużywane, należy wyjąć akumulatory.
- Nie należy przechowywać urządzenia w miejscu, w którym temperatura powietrza może przekraczać 40 °C.

Transport i utylizacja

- Opakowanie akumulatora musi zapewniać jego unieruchomienie.
- Nie wyrzucać elektronarzędzi i akumulatorów razem z odpadami domowymi!
- Skontaktuj się z władzami lokalnymi, aby uzyskać informacje na temat transportu i utylizacji.

INSTALACJA AKUMULATORÓW

⚠ UWAGA! Przed włożeniem lub wyjęciem akumulatora należy upewnić się, że elektronarzędzie jest odłączone.

Ładowanie akumulatorów

UWAGA! Przed pierwszym użyciem, nowe zestawy akumulatorów nie są w pełni naładowane, należy je naładować przed instalacją do narzędzi bezprzewodowych.

1. Jeśli akumulator litowo-jonowy jest całkowicie rozładowany, elektronarzędzie jest automatycznie wyłączone za pomocą obwodu ochronnego.
2. Po automatycznym wyłączeniu narzędzia elektrycznego nie należy naciskać przycisku włączania/wyłączania.

Instalacja akumulatora

1. Dopasuj zebra akumulatora do gniazda na dolnej części narzędzia elektrycznego.
2. Włóż blok akumulatora do narzędzia.

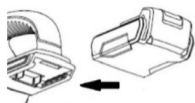

3. Upewnij się, że zatrzaski po obu stronach akumulatora zadziałały i bezpiecznie zamocowały akumulator w narzędziu.

Wymijowanie akumulatora

1. Naciśnij przycisk wyjmowania akumulatora
2. Wyjąć blok akumulatorowy, pociągając go do części tylnej narzędzia elektrycznego bez użycia siły.



ŁADOWANIE ZA POMOCĄ ŁADOWARKI DIAGNOSTYCZNEJ

1. Podłącz ładowarkę do źródła prądu zmiennego.
2. Dopasuj zebra bloku akumulatora do otworów na ładowarce do kliknięcia zatrzasków po obu stronach bloku akumulatora.
3. Po zainstalowaniu akumulatora w ładowarce zapalą się diody LED sygnalizujące stan naładowania.



Istnieje 5 różnych możliwych kombinacji wskaźników:

Czerwony, ciągły		Ładowanie jest podłączone
Czerwony, ciągły + zielony, migający.		Akumulator się ładuje.
Czerwony, ciągły + zielony, ciągły.		Akumulator jest w pełni naładowany.
Czerwony, migający		Nadmiernie wysoka temperatura modułu akumulatora
Czerwony i zielony, migający naprzemiennie.		Uszkodzenie bloku akumulatora

⚠ UWAGA! W przypadku pojawienia się uszkodzenia bloku akumulatora, spróbuj wyjąć akumulator z ładowarki, a następnie włóż nowy akumulator do urządzenia. Jeżeli nadal będzie wyświetlany stan uszkodzenia, może to wskazywać na uszkodzenie ładowarki, a nie akumulatora.

4. Naciśnij na zatrzaski po obu stronach akumulatora i wyciągnij go z ładowarki.
5. Odłącz ładowarkę od sieci.

WSKAŹNIK NAŁADOWANIA AKUMULATORA

UWAGA! Za pomocą przycisku wskaźnika zasilania można sprawdzić stan akumulatora. Jeżeli po naciśnięciu zapalą się wszystkie diody, akumulator jest w pełni naładowany.



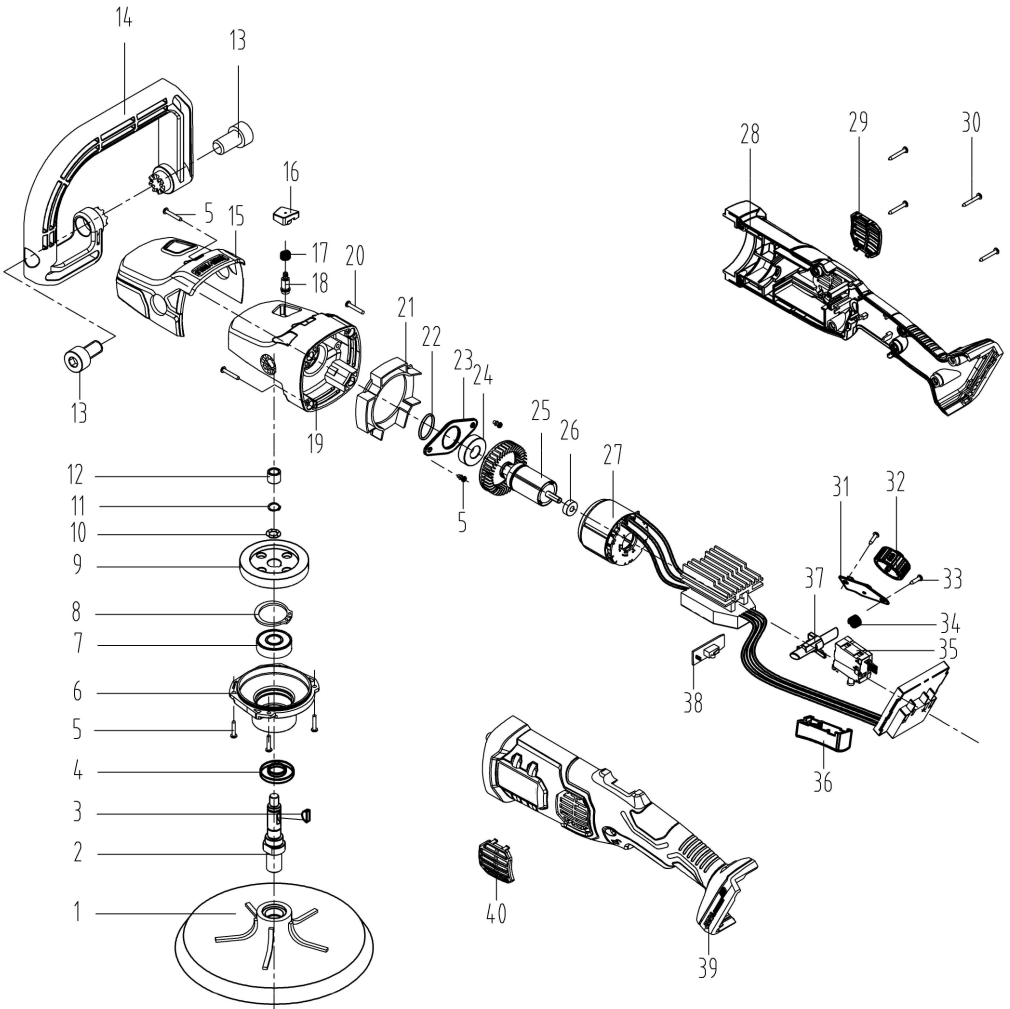

Nº	Descripción	Description	Qty.	Nº	Descripción	Description	Qty.
1	Disco de pulir	Polishing disc	1	21	Deflector	Baffle	1
2	Husillo M14	Spindle M14	1	22	Junta tórica Ø28×1.8	O-Ring Ø28×1.8	1
3	Llave 4x5x13	Key 4x5x13	1	23	Rodamiento de sujeción	Bearing clamp	1
4	Cubierta para el polvo	Dust cover	1	24	Cojinete 6001-2Z	Bearing 6001-2Z	1
5	Tornillo M4x14	Screw M4x14	6	25	Rotor	Rotor	1
6	Cubierta delantera	Front cover	1	26	Cojinete 605-2Z	Bearing 605-2Z	1
7	Cojinete 6201-2Z	Bearing 6201-2Z	1	27	Estator	Stator	1
8	Eje circular Ø32	Circlip Ø32	1	28	Carcasa derecha	Right Housing	1
9	Engranaje grande	Big gear	1	29	Rejilla de ventilación derecha	Right window	1
10	Arandela elástica Ø12	Wave spring washer Ø12	1	30	Tornillo de rosca ST4.2x14	Tapping screw ST4.2x14	8
11	Resorte de anillo Ø12	Ring spring Ø12	2	31	Controlador de velocidad	Speed controller	1
12	Rodamiento de agujas HK081210	Needle bearing HK081210	1	32	Volante	Flywheel	1
13	Tornillo M10x25	Screw M10x25	2	33	Tornillo ST4.2x8	Screw ST4.2x8	2
14	Mango auxiliar en D	Handle support D type	1	34	Muelle	Spring	1
15	Revestimiento del caparazón del cabezal	Head shell sheath	1	35	Interruptor	Switch	1
16	Casquillo autoblocante	Self-locking cap	1	36	Botón del interruptor	Switch Button	1
17	Resorte de bloqueo	Lock spring	1	37	Pin de bloqueo del gatillo	Switch self-lock pin	1
18	Pin de bloqueo	Lock pin	1	38	Micro interruptor	Micro switch	1
19	Caja de engranajes	Gear box	1	39	Carcasa izquierda	Left Housing	1
20	Tornillo ST4.2x32	Screw ST4.2x32	4	40	Rejilla de ventilación izquierda	Left window	1

60009



www.jbmcamp.com

C/ Rejas, 2 - P5, Oficina 17
 28821 Coslada (Madrid)
 jbm@jbmcamp.com
 Tel. +34 972 405 721
 Fax. +34 972 245 437